



החברה הכלכלית לפיתוח
קרית אתא בע"מ

מכרז פומבי מס' 02/2026

**לאספקת משאיות דחס ומשאיות
מנוף לפינוי אשפה עבור - החברה
הכלכלית לפיתוח קריית אתא
בע"מ**

מכרז פומבי מס' 02/2026 לאספקת משאיות דחס ומשאיות מנוף לפינוי אשפה ופסולת עבור החברה הכלכלית לפיתוח קריית אתא בע"מ.

מכרז פומבי מס' 02/2026

לאספקת משאיות דחס ומשאיות מנוף לפינוי אשפה ופסולת עבור החברה הכלכלית לפיתוח קריית אתא בע"מ.

החברה הכלכלית לפיתוח קריית אתא בע"מ (להלן: "החכ"ל") מזמינה בזאת הצעות מחיר לאספקת 7 משאיות דחס פושר 26 טון ו-5 משאיות מנוף 14.99 טון לפינוי אשפה ופסולת על פי התנאים המפורטים במסמכי המכרז.

את מסמכי המכרז ניתן לרכוש תמורת תשלום סך 3,000 ₪, שלא יוחזרו, לכל מעטפת מכרז. את התשלום ניתן לבצע בהעברה בנקאית לחשבון בנק מס' 64990035, בנק לאומי – 10, סניף 887 קריית אתא. את האסמכתא יש לשלוח למייל בכתובת galitr@kiryat-ata.muni.il ולציין עבור מכרז 02/2026.

ניתן לעיין במסמכי המכרז ללא תשלום, קודם לרכישתם, במשרדי החברה הכלכלית לפיתוח קריית אתא בע"מ.

ניתן לעיין בתנאיו הכלליים של המכרז באתר העירייה בכתובת www.kiryat-ata.org.il תחת לשונית "מכרזים".

את ההצעות, שתי חוברות של מסמכי המכרז, במעטפה סגורה נושאת ציון מכרז פומבי מס' 02/2026 יש להפקיד במסירה אישית (לא לשלוח בדואר) בתיבת המכרזים אשר בחברה הכלכלית לפיתוח קריית אתא בע"מ, עד ליום 10.05.2026 שעה 12:00 בצירוף ערבות בנקאית בסך של 100,000 ₪ בנוסח המצורף למכרז.

החברה הכלכלית לפיתוח קריית אתא בע"מ זכאית לבחור את ההצעה הנראית לה לפי שיקול דעתה הבלעדי. החברה הכלכלית לפיתוח קריית אתא בע"מ אינה מתחייבת לקבל את ההצעה הזולה או כל הצעה שהיא.

החברה הכלכלית לפיתוח
קריית אתא בע"מ

מסמך א'

תנאי המכרז והוראות למשתתפים

1. כללי

- 1.1. החברה הכלכלית לפיתוח קריית אתא בע"מ (להלן: "החכ"ל"), מזמינה בזה הצעות מחיר לאספקת עד 7 משאיות דחס פושר 26 טון ועד 5 משאיות מנוף לפינוי אשפה ופסולת (להלן: "המשאיות") על פי התנאים המפורטים במסמכי המכרז והמפרטים על פיו (להלן: "השירותים" ו/או "אספקת המשאיות").
- 1.2. המציע אשר יזכה במכרז יהיה אחראי על אספקת המשאיות בהתאם לתנאים והמועדים הקבועים במסמכי המכרז ובהסכם.
- 1.3. החברה רשאית לפצל את העבודות נשוא המכרז בין מספר זוכים שונים וזאת על פי שיקול דעתה הבלעדי.
- 1.4. **אופציונלי** להחברה הכלכלית לפיתוח קריית אתא בע"מ – המציעים יתבקשו ליתן הצעת מחיר למתן שירותי אחזקה למשאית לתקופת אחריות מורחבת של 12 חודשים קלנדאריים אשר תחל בתום תקופת האחריות והתחזוקה בת 24 חודשים.
- 1.5. המציע הזוכה יהיה אחראי על הזמנת המשאיות והתאמתן לייעודן, לרבות רישוי כחוק לשנה הראשונה והתקנת מערכות מיגון בהתאם לדרישת חברות הביטוח והחברה הכלכלית לפיתוח קריית אתא בע"מ, כל זאת על ידי המשתתף ועל חשבונו וללא תוספת מחיר מעבר להצעת המחיר הנקובה בהצעתו.
- 1.6. החברה הכלכלית לפיתוח קריית אתא בע"מ **רשאית לפצל את הזכייה במכרז בין מספר זוכים שונים וזאת על פי שיקול דעתה הבלעדי.**
במקרה שתחליט החברה הכלכלית לפיתוח קריית אתא בע"מ על פיצול כאמור, ייחתם הסכם עם הזוכים בהתאם להצעת הזוכה שהציע את המחיר הזול ביותר מבין ההצעות שזכו.
יהא רשאי הזוכה בעל ההצעה היקרה יותר להודיע לחברה הכלכלית לפיתוח קריית אתא בע"מ בכתב בתוך 3 ימים ממועד מסירת ההודעה על הזכייה, כי הוא מוותר על הזכייה, ככל שאינו מעוניין להשוות את הצעתו למחיר ההצעה הזולה ביותר.
במידה שהתקבלה אצל החברה הכלכלית לפיתוח קריית אתא בע"מ הודעה כנ"ל במועד, ועדת המכרזים של החברה הכלכלית תהא רשאית על-פי שיקול דעתה הבלעדי, לפנות למציע הכשיר הבא אחריו.

2. תנאי סף להשתתפות במכרז

- רשאים להשתתף במכרז זה מי שעומדים במועד הגשת ההצעות למכרז, בכל התנאים המפורטים להלן:
- 2.1. מציע ישראלי שהינו יחיד תושב ישראל או שותפות רשומה בישראל או תאגיד הרשום בישראל.
 - 2.2. מציע שהינו עוסק מורשה.
 - 2.3. מציע המחזיק בכל האישורים הנדרשים לפי חוק עסקאות גופים ציבוריים, תשל"ו-1976.
 - 2.4. מציע בעל רישיון ליבוא רכב (יבואן רכב מורשה) תקף ממשרד התחבורה כנדרש על-פי צו מתן רישיונות יבוא ו/או על-פי כל חוק ודין אחר, באשר לרכבים מהסוג הנדרש במכרז.
- מציע שאינו בעל רישיון ליבוא רכב – עליו לצרף להצעתו הסכם רכישה או הסכם רכישה מותנה של משאיות מיבואן מורשה תוך צירוף רישיון ליבוא של אותו ספק רכב בארץ.

- 2.5. מציע אשר סיפק בישראל בכל אחת מהשנים 2022, 2023 ו-2024 לפחות 10 משאיות דחס פושר 26 טון ו-10 משאיות מנוף 14.99 טון, לפינוי אשפה ופסולת.
- 2.6. מציע בעל מחזור כספי שנתי של 30 מיליון ₪ (לא כולל מע"מ), לפחות, בכל אחת מהשנים 2021, 2022, 2023, 2024 מהכנסות בגין אספקת משאיות, לאו דווקא מהסוג הקבוע במכרז, לפינוי אשפה ופסולת.
- 2.7. מציע אשר בבעלותו ו/או ברשותו ניידת שירות למתן שירותי תחזוקה ותיקון למשאיות.
- 2.8. מציע אשר הגיש ערבות בנקאית בתוקף על-פי הנוסח המצורף כנספח א' למסמכי המכרז.

3. מסמכי המכרז

- מסמך א' – תנאי המכרז והוראות למשתתפים.
מסמך ב' – הצעת המשתתף.
מסמך ג' – נוסח חוזה על נספחיו (ר' רשימת נספחים בהמשך).
מסמך ד' – נוסח ערבות למכרז.

נספחי החוזה מסמך ג' למכרז:

- נספח 1 – מפרט טכני.
נספח 2 – דרישות הביטוח.
נספח 2א' – אישור קיום ביטוחים.
נספח 3 – נוסח ערבות ביצוע.
נספח 3א' – נוסח ערבות בדק.

4. אישורים ומסמכים להגשת המכרז

המציע יצרף להצעתו אישורים ומסמכים בתוקף – מקור או העתק נאמן למקור בחתימת עורך דין, כמפורט להלן:

4.1. אישור עדכני מרשויות המס על היות המציע עוסק מורשה (במקרה של מציע המדווה בתיק איחוד עוסקים – יצורף גם אישור מרשויות המס בדבר היותו של המציע נכלל בתיק המאוחד של העוסק, אשר לגביו הוצא וצורף להצעה האישור).

4.2. כל האישורים הנדרשים על-פי חוק עסקאות גופים ציבוריים תשל"ו-1976:

4.2.1. אישור תקף על ניהול פנקסי חשבונות ורשומות ודיווח כמתחייב על פי חוק עסקאות גופים ציבוריים, תשל"ו-1976.

4.2.2. תצהיר על תשלום שכר מינימום והעסקת עובדים זרים כדון, בנוסח המצ"ב כמסמך ב(1) לטופס ההצעה.

4.3. אישור תקף של רשויות מס הכנסה בדבר ניכוי מס במקור, על שם המציע.

4.4. צילום רישיון ליבוא רכב (יבואן רכב מורשה) תקף ממשדד התחבורה על-שם המציע כנדרש על-פי צו מתן רישיונות יבוא 1939 ועל-פי כל חוק אחר, באשר לרכבים מהסוג הנדרש במכרז.

מציע שאינו בעל רישיון ליבוא רכב – יצרף להצעתו הסכם רכישה או הסכם רכישה מותנה של משאיות מיבואן מורשה תוך צירוף רישיון היבוא של אותו יבואן מורשה בארץ.

- 4.5. טבלת פירוט משאיות דחס פושר 26 טון ומשאיות מנוף 14.99 טון אשר סופקו על-ידי המציע לצורך הוכחת עמידה בתנאי הסף הנקוב בסעיף 2.5 לעיל, ובנוסח המצ"ב **כמסמך ב(2)** לטופס ההצעה.
- 4.6. אישורי אספקה מכל לקוח לו סופקו משאיות דחס פושר 26 טון בנוסח המצ"ב **כמסמך ב(3)** לטופס ההצעה.
- 4.7. אישור רואה-חשבון אודות מחזור כספי לצורך הוכחת עמידה בתנאי הסף הנקוב בסעיף 2.6 לעיל, ובנוסח המצ"ב **כמסמך ב(4)** לטופס ההצעה.
- 4.8. צילום רישיון רכב ו/או הסכם לאחזקת ניידת שירות למתן שירותי תחזוקה ותיקון משאיות, וכן העתק ביטוח חובה בתוקף לניידת השירות, להוכחת תנאי הסף הנקוב בסעיף 2.7 לעיל.
- 4.9. תצהיר בדבר היעדר קרבה לעובד ו/או לחבר מועצת העיר, בנוסח המצ"ב **כמסמך ב(5)** לטופס ההצעה.
- 4.10. תצהיר בדבר העדר הרשעה, בנוסח המצ"ב **כמסמך ב(6)** לטופס ההצעה.
- 4.11. תצהיר בדבר אי תיאום הצעה למכרז, בנוסח המצ"ב **כמסמך ב(7)** לטופס ההצעה.
- 4.12. **בהגשת הצעה ע"י תאגיד רשום:**
- העתק מאושר ע"י עו"ד כ"נאמן למקור" של תעודת ההתאגדות של המציע;
 - **תדפיס נתונים עדכני של המציע** בספרי רשם התאגידים הרלוונטי לסוג ההתאגדות של המציע;
 - **אישור עו"ד או רו"ח המאשר** כי המציע הינו תאגיד פעיל וקיים וכי החתימות על גבי מסמכי המכרז הן של מורשי חתימה מטעם המציע ומחייבות את המציע לכל דבר וענין וכי מורשי החתימה הנ"ל הוסמכו לחייב את המציע ולחתום בשמו על כל מסמך נוסף או אחר שידרש לצורכי מכרז זה והוצאתו אל הפועל.
- בהגשת הצעה ע"י אדם / גוף פרטי שאינו תאגיד:**
- העתק מאושר ע"י עו"ד כ"נאמן למקור" של תעודת הזהות של המציע;
 - **אישור עו"ד או רו"ח** כי החתימות ע"י מסמכי ההצעה הן של המציע (בשולי טופס ההצעה או במסמך נפרד).
- 4.13. ככל שהמציע הינו עסק בשליטת אישה, כהגדרתו בסעיף 22(ה1) לתקנות העיריות (מכרזים) תשמ"ח-1987 (להלן: "התקנות"), על המציע לצרף להצעתו את כל האישורים הנדרשים בהתאם לתקנות.
- 4.14. ערבות המכרז – כמפורט בסעיף 6 להלן.
- 4.15. כל מסמכי המכרז מלאים וחתומים בשולי כל דף בחתימה מחייבת של המציע (כשמדובר בתאגיד – חתימות מורשי החתימה + חותמת התאגיד).
- 4.16. מסמכי הבהרות, לרבות תיקונים ו/או שינויים ו/או הבהרות שיוספו למסמכי המכרז עד למועד הגשת ההצעה, אם יתווספו, חתום בחתימה מחייבת על ידי המציע.
- 4.17. צילום קבלה על רכישת מסמכי המכרז, על שם המציע.

מובהר בזאת, כי את המסמכים והאישורים שאינם מהווים חלק מחוברת המכרז, יש לכרוך בנפרד.

4.18. מפרטים טכניים בעברית של המשאית והשלדה והכל בהתאם למפרט הטכני נספח 1 לחוזה.

5. ערבות מכרז

5.1. המציע חייב לצרף להצעתו ערבות בנקאית מקורית, אוטונומית ובלתי מותנית לטובת החברה הכלכלית לפיתוח קריית אתא בע"מ על שם המציע בלבד בסך 100,000 ₪ בנוסח המצורף כמסמך ד' למסמכי המכרז.

הערבות תהא בלתי מותנית וניתנת לגביה עפ"י פניה חד-צדדית של החברה הכלכלית.

הערבות תהא חתומה כדין.

הערבות תהא בתוקף עד ליום 30.06.2026.

5.2. הצעה שלא תצורף אליה ערבות כנדרש, לא תידון כלל.

5.3. אם יידרש המציע ע"י החברה הכלכלית לפיתוח קריית אתא בע"מ להאריך את תקופת הערבות ולא יעשה כן על חשבונו כנדרש, תחולט הערבות.

5.4. הערבות תוחזר למציע שהצעתו לא תזכה במכרז, תוך 10 ימים מיום שייחתם חוזה לביצוע העבודה נשוא המכרז עם מי שיקבע ע"י החברה הכלכלית לפיתוח קריית אתא בע"מ כזוכה.

5.5. המציע שהצעתו תזכה במכרז יחתום על חוזה עם החברה הכלכלית לפיתוח קריית אתא בע"מ ועל שאר מסמכי המכרז להחזירם לחברה הכלכלית לפיתוח קריית אתא בע"מ בצירוף ערבות בנקאית ואישור קיום ביטוחים כנדרש עפ"י מכרז זה תוך 10 ימים מיום שיידרש לכך בכתב.

5.6. לא יחתום הזוכה על החוזה כאמור לעיל ולא יחזירו לחברה הכלכלית לפיתוח קריית אתא בע"מ בצירוף שאר מסמכי המכרז חתומים ונספחי החוזה חתומים, לרבות ערבות ביצוע קיום ביטוחים, בתוך 10 ימים מיום שיידרש לכך בכתב - תחולט הערבות וסכומה ישמש כפיצוי קבוע ומוסכם מראש בגין אי קיום ההתחייבויות שנטל על עצמו המציע בעת הגשת הצעתו, וזאת בנוסף לכל סעד לו זכאית החברה הכלכלית לפיתוח קריית אתא בע"מ על פי דין.

6. אופן הגשת ההצעה

6.1. על המציע להוריד מאתר העירייה את מסמכי המכרז במלואם ולכרוך אותם, וכן לכרוך בנפרד את יתר האישורים הנדרשים המפורטים בסעיף 4 לעיל, ולהגישם בשני עותקים "קשיחים" (מודפסים).

6.2. בטופס הצעת המחירים של המכרז המצורף כמסמך ב' למסמכי המכרז נדרש המציע לציין את הצעת המחיר בשקלים חדשים, לא כולל מע"מ, עבור אספקת משאית דחס פושר אחת (1) טון הכוללת שלדה ומרכב, ואספקת משאית מנוף אחת (1) 14.99 טון הכוללת שלדה וארגז 29 קוב, וכל הנדרש על פי המכרז משנת ייצור 2026 ואילך, אשר תסופק לחברה הכלכלית לפיתוח קריית אתא בע"מ בתוך 180 ימים מיום קבלת הזמנת העבודה מטעם החברה הכלכלית לפיתוח קריית אתא בע"מ הכוללת אחריות יצרן מלאה ושירותי תחזוקה למשך עשרים וארבעה (24) חודשים מיום אספקת המשאית בפועל לחברה הכלכלית לפיתוח קריית אתא בע"מ, ואשר תואמת את המפרט הטכני המצ"ב כנספח 1 לחוזה.

6.3. כמו כן, על המציע להגיש הצעת מחיר בשקלים חדשים, לא כולל מע"מ, למתן אחריות מורחבת לכל משאית לתקופה של 12 חודשים נוספים ועד 24 חודשים, מעבר לתקופת אחריות הספק והיצרן.

- 6.4. מובהר בזאת כי משאיות אשר תוזמנה לאחר שנת 2026, שנת הייצור שלהן תהיה השנה בה נערכה ההזמנה.
- 6.5. מובהר ומודגש, כי המחיר של המציע בהצעת המחיר מהווה מחיר סופי וכולל את כל ההוצאות בין מיוחדות ובין כלליות, מכל סוג ומין שהוא הכרוכות באספקת משאית במועד על-פי תנאי המכרז, החוזה ונספחיהם, ומהווה כיסוי מלא להתחייבויותיו הנ"ל לכל תקופת החוזה ותקופת האחריות.
- 6.6. המציע אינו רשאי לשנות את מסמכי המכרז, להוסיף ו/או למחוק מהם, ו/או להסתייג ו/או להתנות עליהם ו/או להוציא עמוד מהמסמכים, בין בגוף המסמכים ובין במכתב לוואי ו/או בכל דרך אחרת. בכל מקרה של שינוי ו/או הסתייגות ו/או השמטה ו/או תוספת בכל דרך ו/או צורה כלשהי שנעשו על ידי המציע במכרז, רשאית החברה הכלכלית לפיתוח קריית אתא בע"מ עפ"י שיקול דעתה הבלעדי לפסול את ההצעה.
- 6.7. אי צירוף מסמכים הנדרשים להשתתפות במכרז, ו/או העדר מילוי פרטים כנדרש, עלול להביא לפסילת ההצעה.
- 6.8. אם ההצעה מוגשת ע"י יחיד, יחתום המציע חתימה בראשי תיבות על כל דף ודף של מסמכי המכרז וחתימה מלאה תוך ציון שמו המלא בדף האחרון של כל מסמך ו/או בכל מקום בו נדרשת חתימה מלאה. באם לעסקו של המציע יש שם – יש לציינו בסוגריים בלבד ולא לרשמו כמגיש ההצעה.
- 6.9. אם ההצעה מוגשת ע"י תאגיד, יחתמו המוסמכים לחתום בשם התאגיד בצירוף חותמת התאגיד על כל דף ודף של מסמכי המכרז ובכל מקום במסמכי המכרז בו נדרשת חתימת המציע.
- 6.10. לא תתקבל הצעה שתוקפה מותנה באישורים או בהתניות, או בהשגת מקורות מימון מתאימים, או בגורמים אחרים ולא תתקבל הצעה הכוללת הסתייגויות מנוסח החוזה.
- 6.11. כל ההוצאות מכל מין וסוג שהוא הכרוכות בהכנת ההצעה למכרז ובהשתתפות במכרז תחולנה על המשתתף בלבד.

7. הצהרות המציע

- 7.1. הגשת הצעתו של המציע והשתתפותו במכרז, כמוה כהצהרה ואישור כי כל פרטי המכרז ידועים ונהירים לו, כי מסכים הוא לקיימם במלואם, וכי הוא בעל הידע, המיומנות, הניסיון והכישורים המקצועיים והאחרים הדרושים לביצוע העבודות נשוא החוזה המוצע במכרז, וכי הוא מסוגל מכל בחינה שהיא לבצע את העבודות נשוא החוזה המוצע במכרז.
- 7.2. כל טענה בדבר טעות, אי הבנה בקשר למכרז או אי ידיעת תנאי כלשהו הקשור בביצוע העבודה נשוא המכרז, לא תתקבל לאחר הגשת ההצעה ע"י המציע.

8. תוקף ההצעה

הצעת המשתתף תישאר בתוקף לתקופה של 120 יום מהמועד האחרון להגשת הצעות למכרז.

9. הבהרות ושינויים

- 9.1. החברה הכלכלית לפיתוח קריית אתא בע"מ רשאית בכל עת, קודם למועד האחרון להגשת הצעות למכרז, להכניס שינויים ותיקונים במסמכי המכרז, ביוזמתה או בתשובה לשאלות המציעים.

9.2 השינויים והתיקונים כאמור, יהיו חלק בלתי נפרד מתנאי המכרז ויובאו בכתב לידיעתם של המציעים ורוכשי מסמכי המכרז באמצעות המייל לפי הפרטים שנמסרו על ידם.

9.3 לא יאוחר מתאריך **03.05.2026** שעה 13:00, רשאי מציע למסור למנהל _____ (להלן: "המנהל"), באמצעות דוא"ל לכתובת galitr@kiryat-ata.muni.il הודעה על כל סתירה, שגיאה, אי התאמה, או חוסר בהירות שמצא במסמכי המכרז, ועל כל ספק שהתעורר אצלו בקשר למובנו של סעיף או פרט או עניין כלשהו הכלול במסמכי המכרז או הנוגע לעבודות נשוא המכרז (להלן: "ההודעה").

מבנה השאלות יהיה בקובץ word בהתאם לדוגמא שלהלן:

מס"ד	עמוד במסמכי המכרז	מסמך	סעיף ותת סעיף	שאלה	תשובה

9.4 מסר המציע למנהל הודעה בכתב כאמור לעיל, ימסור לו המנהל תשובות בכתב. התשובות תישלחנה בדוא"ל לכל רוכשי מסמכי המכרז לפי פרטי ההתקשרות שנמסרו על ידם, לאחר תום המועד לפניה בבקשות לקבלת הבהרות (להלן: "התשובות").

9.5 כל מציע יצרף להצעתו, כחלק בלתי נפרד הימנה, את ההודעה ואת התשובות כאמור בסעיפים 9.3 ו-9.4 לעיל.

9.6 לא תישמע טענה מפי מציע בדבר סתירה, שגיאה, אי התאמה, חוסר בהירות או ספק במובן פרטי המכרז או במסמכי המכרז אלא אם פנה בהודעה כאמור בסעיף 9.3 לעיל, ולא קיבל תשובה כאמור בסעיף 9.4 לעיל.

9.7 מבלי לפגוע באמור לעיל, מוסמכת המנהלת ליתן מיוזמתה הבהרות לאמור במכרז ו/או לתקן טעויות שנפלו בו ו/או לערוך שינויים בתנאי המכרז, והודעה בכתב בעניין כאמור תינתן על ידה לכל רוכשי המכרז.

9.8 לא תישמע טענה מפי מציע, כי בהצעתו הסתמך על תשובות ו/או הבהרות ו/או תיקונים שניתנו או נעשו על ידי החברה הכלכלית לפיתוח קריית אתא בע"מ, אלא אם אלה ניתנו ע"י המנהלת בכתב כאמור בסעיף זה, והן צורפו להצעתו כחלק בלתי נפרד הימנה.

9.9 תשובות, הבהרות, תיקונים שניתנו כאמור בסעיף זה, יהיו חלק ממסמכי המכרז.

10. הליך בחינת ההצעות ובחירת ההצעה הזולה ביותר

10.1 ההצעות תיבחנה בשני שלבים:

10.1.1 **שלב ראשון** בו תיבחנה עמידתם של המציעים בתנאי הסף ובמפרט הטכני המצ"ב כנספח 1 לחוזה.

10.1.2 **בשלב השני** ידורגו הצעותיהם של המציעים אשר עמדו בהוראות סעיף 10.1.1 לעיל, באמצעות תבחין האיכות המפורט להלן. משקלו של תבחין זה בשקלול ההצעה הסופית הינו: 20 נקודות.

הדירוג יבוצע ע"י ועדה מקצועית שתורכב ע"י המנכ"ל (להלן: "הוועדה המקצועית" ו/או "ועדת האיכות"). הוועדה תהא רשאית להיעזר ביועץ מומחה לצורך בחינת האיכות:

מספר הפרמטר	פרמטר	הניקוד המרבי
1	התרשמות הוועדה מהמציע הניקוד יינתן בהתאם להתרשמות ועדת האיכות במסגרת ריאיון שיערך עם המציע, לרבות התרשמות ממידת ניסיונו, מקצועיותו ומומחיותו של המציע בתחום; מידת הרלוונטיות של ניסיונו הקודם של המציע והתרשמות כללית מהמציע.	20

10.1.3. **בשלב השלישי** לאחר בחינת תנאי הסף והאיכות, ידורגו הצעות המחיר של המציעים אשר עמדו בהוראות סעיפים 10.1.1 ו-10.1.2 לעיל, באופן הבא (משקלו של תבחין זה בשקלול ההצעה הינו: 80 נקודות):

המציע בעל ההצעה הזולה ביותר לכל רכיב כמפורט בכתב ההצעה, יזכה למירב הנקודות לאותו רכיב. יתר ההצעות לאותו רכיב יזכו לניקוד באופן יחסי להצעה הזולה ביותר לאותו רכיב בהתאם לנוסחה שלהלן (משמאל לימין):

$$\text{הצעת המחיר הזולה ביותר} \times \text{ניקוד מירבי לרכיב} = \text{ניקוד הצעת המחיר הנבדקת הצעת המחיר הנבדקת}$$

10.2. **החברה הכלכלית לפיתוח קריית אתא בע"מ** איננה מתחייבת לקבל את ההצעה הזולה ביותר ו/או בעל הניקוד הגבוה ביותר או כל הצעה שהיא.

10.3. **החברה הכלכלית לפיתוח קריית אתא בע"מ** תהא רשאית לדרוש מהמציע פרטים ו/או מסמכים נוספים ו/או הבהרות נוספות כפי שתמצא לנכון גם לאחר פתיחת ההצעות על מנת לבחון את המציע ו/או הצעתו והמציע מתחייב להמציא לה כל מסמך ונתון רלוונטיים נוספים הנדרשים לצורך בחינת יכולתו.

10.4. **החברה הכלכלית לפיתוח קריית אתא בע"מ** רשאית שלא להתחשב כלל בהצעה שהיא בלתי סבירה מבחינת סכומה לעומת דרישות המכרז, או בשל חוסר התייחסות מפורטת לסעיף מסעיפי המכרז שלדעת **החברה הכלכלית לפיתוח קריית אתא בע"מ** מונע הערכת ההצעה כדבעי.

10.5. **החברה הכלכלית לפיתוח קריית אתא בע"מ** תהא רשאית לפסול הצעה שלא צורפו לה איזה מן האישורים המפורטים לעיל או שהוגשה שלא בהתאם לתנאי המכרז. בכל מקרה של שינוי ו/או השמטה ו/או תוספת שנעשו על ידי המציע במסמכי המכרז ו/או כל הסתייגות לגביהם בכל דרך שהיא, רשאית **החברה הכלכלית לפיתוח קריית אתא בע"מ** לפסול את הצעת המציע למכרז.

10.6. **החברה הכלכלית לפיתוח קריית אתא בע"מ** תהיה רשאית שלא לפנות לזוכה שהיה לה עמו ניסיון קודם רע בביצוע איזה מהעבודות לרבות בשל אי שביעות רצון מאיכות ביצוע עבודה קודמת כולל אי עמידה בלוחות זמנים ו/או מאמינותו של המציע ו/או מכישוריו ו/או ממומחיותו.

10.7. המציעים/הזוכים, לפי העניין, מוותרים על כל טענה ו/או דרישה ו/או תביעה כלפי החברה הכלכלית לפיתוח קריית אתא בע"מ בקשר לכך.

10.8. **החברה הכלכלית לפיתוח קריית אתא בע"מ** שומרת לעצמה את הזכות לבטל את המכרז, ולמשתתפי המכרז לא תהיה כל טענה ו/או זכות בעניין זה. תנאי זה הינו תנאי מהותי להשתתפות במכרז.

11. זהות בין הצעות כשירות

11.1. במקרה ויהיו מספר הצעות אשר תיקבענה כהצעות הטובות ביותר שהן זהות בסכומיהן וכשירותן וניקודן, תיערך ביניהן התמחרות נוספת שבה יתבקשו המציעים להגיש הצעה משופרת תוך שלושה (3) ימים מיום קבלת הודעה על כך, ומבניהן תיקבע ההצעה הזוכה במסגרת וועדת מכרזים.

11.2. אם לאחר הגשת ההצעה המשופרת, עדיין תהינה ההצעות זהות בסכומיהן ו/או בנקודותיהן, יתבקשו המציעים להגיש הצעה משופרת בשנית וזאת תוך (3) ימים מיום קבלת ההודעה על כך, ומבניהן תיקבע ההצעה הזוכה, וכך הלאה עד לקבלת ההצעה בעלת הניקוד הטוב ביותר.

12. הזוכה, התחייבויותיו והצהרותיו

12.1. הזוכה לא יהיה רשאי להסב ו/או להמחות ו/או להעביר את זכויותו לאחרים.

12.2. הזוכה מתחייב כי בתוך 10 ימים ממועד מסירת הודעת הזכייה כאמור, יחתום עם **החברה הכלכלית לפיתוח קריית אתא בע"מ** על החוזה (מסמך ג') וימציא לה את כל האישורים הנדרשים על פי החוזה בהתאם להוראותיו, לרבות ערבות ביצוע לקיום תנאי החוזה כמפורט בגוף החוזה ובנוסח המצורף כנספח 3 לחוזה ואישור קיום ביטוחים כמפורט בנוסח החוזה ובנוסח המצורף כנספח 2' לחוזה. ההצעה מהווה חלק בלתי נפרד מן החוזה.

12.3. באם הזוכה ימנע מלחתום על החוזה עם **החברה הכלכלית לפיתוח קריית אתא בע"מ** עד לא יאוחר מתום 10 ימים מיום שנדרש לעשות כן ע"י **החברה הכלכלית לפיתוח קריית אתא בע"מ** – תהא **החברה הכלכלית לפיתוח קריית אתא בע"מ** רשאית לחתום על החוזה עם כל מציע אחר, או לבטל את המכרז, ו/או לחלט את הערבות, זאת מבלי לגרוע מכל זכות אחרת שתעמוד ל**חברה הכלכלית לפיתוח קריית אתא בע"מ** כלפי המציע במקרה כזה עפ"י כל דין והכל לפי שיקול דעתה הבלעדי של **החברה הכלכלית לפיתוח קריית אתא בע"מ**.

12.4. מבלי לגרוע מהאמור לעיל, תהיה החברה הכלכלית רשאית לבטל את הזכייה במכרז גם במקרים הבאים:

12.4.1. כשיש בידי החברה הכלכלית לפיתוח קריית אתא בע"מ הוכחות, להנחת דעתה, כי המציע או אדם אחר מטעמו נתן או הציע שוחד, מענק, דורון או טובת הנאה כלשהי בקשר עם הזכייה במכרז.

12.4.2. התברר לחברה הכלכלית לפיתוח קריית אתא בע"מ כי הצהרה כלשהי של המציע שניתנה במכרז אינה נכונה, או שהמציע לא גילה לחברה הכלכלית לפיתוח קריית אתא בע"מ עובדה מהותית אשר, לדעת החברה הכלכלית לפיתוח קריית אתא בע"מ, היה בה כדי להשפיע על קביעתו כזוכה במכרז.

12.4.3. הוטלו/ עיקול/ים על נכסי הזוכה במכרז, כולם או חלקם, אשר לדעת החברה הכלכלית לפיתוח קריית אתא בע"מ יש בו/בהם כדי להשפיע על יכולתו של הזוכה במכרז לבצע את העבודות, במסגרת המכרז, והעיקול/ים האמורים לא הוסרו/ לחלוטין תוך 30 יום ממועד הטלת/ם.

12.4.4. מונה לנכסי הזוכה במכרז, כולם או חלקם, כונס נכסים זמני או קבוע או מפרק זמני או קבוע, והמינוי, כאמור, לא בוטל בתוך 60 יום ממועד המינוי.

12.4.5. במקרה שבו הזוכה במכרז הוא תאגיד – התברר לחברה הכלכלית לפיתוח קריית אתא בע"מ כי הועברה 25% מהשליטה בזוכה במכרז ללא הסכמה, מראש ובכתב, של החברה הכלכלית לפיתוח קריית אתא בע"מ.

12.5. מובא בזאת לידיעת המציעים, כי בהתאם להוראות הדין, קיימת זכות עיון בהצעות, בכפוף לסודות מסחריים / מקצועיים. על המציעים לציין בהצעתם מהם המסמכים / נתונים המהווים סודות מסחריים / מקצועיים, ככל שקיימים, אותם הם מבקשים שלא לחשוף בפני מציעים אחרים. מבלי לגרוע מהאמור לעיל, יודגש כי שמו וכתובתו של המציע והמחיר שהוצע על ידו לא יהיו סוד מסחרי או סוד עסקי. כן יובהר כי סימון חלקים בהצעה כסודיים מהווה הסכמה לכך שחלקים אלה בהצעה סודיים גם בהצעותיהם של המציעים האחרים, ומכאן שהמציע מוותר מראש על זכות העיון בחלקים אלה של הצעות המציעים האחרים.

13. הגשת ההצעות

13.1. על המציע להוריד מאתר העירייה את חוברת המכרז **במלואה**, לכרוך אותה, למלא את טופס ההצעה – **מסמך ב'** למסמכי המכרז – בכתב יד ברור וקריא, לצרף את האישורים הדרושים ולהגישם יחד עם שאר מסמכי המכרז **בשני עותקים**, כשהם חתומים על ידו, במעטפה סגורה המצורפת לכתב הוראות זה, עליה יצוין: "מכרז פומבי מס' 02/2026". מודגש כי את האישורים הנדרשים יש **לכרוך בנפרד** מחוברת המכרז.

13.2. את ההצעות יש למסור ידנית (ולא באמצעות הדואר) לתיבת המכרזים במשרדי החברה הכלכלית לפיתוח קריית אתא בע"מ אשר בבניין העירייה שברח' כיכר העירייה 7 קריית אתא קומה 8, יש לתאם הגעה מראש בטלפון 054-5615970 הגב' גלית הודיה רואש מזכירת החברה. המועד האחרון להגשת ההצעות הוא יום 10.05.2026 עד שעה 13:00.

**מסמך ב'
הצעת המשתתף**

לכבוד
החברה הכלכלית לפיתוח קריית אתא בע"מ

טופס הצעה בענין מכרז פומבי

1. אני הח"מ _____ ח.פ. / ת.ז. _____ מצהיר בזאת כי לאחר שבחנתי בזהירות והבנתי את כל תנאי המכרז, החוזה, וכל הנספחים המצורפים לו ולמתן השירותים, ולאחר שנודעו לי, בעקבות בירורים שערכתי, כל הפרטים הנוגעים לביצוען של העבודות נשוא המכרז והאפשרויות לביצוען – הנני מציע בזאת לספק את השירותים ולבצע את העבודות נשוא המכרז, כמפורט להלן.
2. הנני מצהיר ומאשר בזאת כי קראתי והבנתי היטב את כל מסמכי המכרז ותנאיו והגשתי הצעתי זו על סמך בדיקתי את מסמכי המכרז ובירורים שערכתי ואהיה מנוע מלהציג כל תביעות ו/או דרישות שתתבססנה על אי-ידיעה ו/או אי הבנה של תנאי המכרז ומסמכיו או כל חלק מהם ואני מוותר מראש על טענות כאלה; אני מקבל על עצמי את כל ההתחייבויות והתנאים הכלולים בחוברת המכרז ללא כל הסתייגות.
3. אני מצהיר ומאשר בזאת, כי ביססתי את הצעתי זו על סמך בדיקותי כאמור בסעיף 1 דלעיל ועל כן אהיה מנוע מלהציג כל תביעות או דרישות שתתבססנה על כל טענות של אי ידיעה או אי הבנה של תנאי המכרז או איזה מקרב המסמכים הנ"ל ואני מוותר מראש על כל טענות כאלה.
4. אני מצהיר כי יש לי המומחיות, הידע, הרישיונות, האישורים, כוח האדם, האמצעים והניסיון הדרושים לשם מתן השירותים נשוא המכרז וכי הצעתי זאת הינה בגדר הסמכויות, הכוחות והמטרות שלי עפ"י מסמכי היסוד שלי וכי הגשתה אושרה על ידי הגורמים המוסמכים לכך במציע.
5. אני מצהיר ומאשר כי העבודות יבוצעו על ידי אך ורק באמצעות מי שמורשה לבצען על פי כל דין שהינו מנוסה ומיומן לצורך העניין עפ"י תנאי המכרז ודרישות כל דין.
6. ידוע לי ואני מתחייב לכך שלצורך ביצוע העבודות/מתן השירותים נשוא המכרז אעסיק עובדים מקצועיים ומוסמכים בלבד ובעלי הכישורים הנדרשים עפ"י תנאי המכרז.
7. אני מצהיר כי הצעה זו מוגשת בתום לב וללא כל קנוניה, קשירת קשר או חבירה בחוזה עם כל מציע אחר לאותו מכרז.
8. אם הצעתי תתקבל, אני מתחייב בזאת לחתום על החוזה המוצע במסגרת המכרז בתוך 10 ימים מיום קבלת דרישת החברה הכלכלית לכך ולמסור בידיה את כל המסמכים כנדרש במכרז.
9. הנני מצהיר כי כל האמור בהצעתי על נספחיה הינו אמת וכי הנני עומד בתנאי הסף הנדרשים במסמכי המכרז.

הצעת מחיר (לא כולל מע"מ)

א. הצעת מחיר לאספקת עד 5 משאיות מנוף 14.99 טון ועד 7 משאיות דחס פושר 26 טון עבור החברה הכלכלית לפיתוח קריית אתא בע"מ.

מס"ד	פרמטר	<u>סוג השלדה</u>	מחיר מרבי ליחידה	מחיר לאחר הנחה	מחיר לאחר הנחה במילים	ליחידה הנחה	ניקוד
					(ימולא ע"י המציע)	(ימולא ע"י המציע)	
.1	משאית דחס פושר במשקל 26 טון ומרכב דחס 18-19 קו"ב בהתאם למפרט הטכני המצורף כנספח 1 לחוזה (כולל 24 חודשי אחריות בהתאם לכתב אחריות של היצרן, למעט טיפולים שוטפים ונזק תאונתי) ובהתאם לכל ההתחייבויות הנדרשות	VOLVO	₪ 930,000	₪ _____			40
		DAF	₪ 930,000	₪ _____			
		SCANIA	₪ 930,000	₪ _____			
		MERCEDES BENZ	₪ 930,000	₪ _____			
		IVECO	₪ 930,000	₪ _____			
.2	*אופציונלי* מתקן היפוך לדחס למכולות בנפח 6 – 8 קוב	כל השלדות	₪ 30,000	₪ _____			ללא ניקוד
.3	משאית מנוף במשקל 14.99 טון 3 יציאות עם ארגז 29 קוב וכף גדולה 500 ל' בהתאם למפרט הטכני המצורף כנספח 1 לחוזה (כולל 24 חודשי אחריות	VOLVO	₪ 730,000	₪ _____		30	
		DAF	₪ 730,000	₪ _____			
		SCANIA	₪ 730,000	₪ _____			
		MERCEDES BENZ	₪ 730,000	₪ _____			

		₪ _____	₪ 730,000	IVECO	בהתאם לכתב אחריות של היצרן, למעט טיפולים שוטפים ונזק תאונתי) ובהתאם לכל ההתחייבויות הנדרשות
--	--	---------	-----------	-------	---

ב. הצעת מחיר למתן אחריות מורחבת למשאית (לא כולל מע"מ) (עבור כל 12 חודשים)

<u>ניקוד</u>	<u>הצעת המחיר</u>	
<u>10</u>		מתן אחריות מורחבת (בתום 24 חודשי האחריות) ל-12 חודשים נוספים – אחריות מלאה (למעט טיפולים שוטפים ונזק תאונתי) *יובהר כי העירייה תהיה רשאית להאריך את האחריות המורחבת עד 24 חודשים.

הערה כללית לסעיף ב' – מובהר כי המציע מחויב ליתן הצעת מחיר למתן אחריות מורחבת כנ"ל, כהגדרתה במסמכי המכרז והחוזה. החברה הכלכלית רשאית להחליט האם לעשות שימוש בהצעה זו.

ג. הצעת מחיר אופציונלית:

מס"ד	פרמטר	סוג השלדה	מחיר מרבי ליחידה	מחיר ליחידה לאחר הנחה	מחיר ליחידה לאחר הנחה במילים (ימולא ע"י המציע)	ניקוד
.1	משאית בעלת מרכב ייעודי לטמוני קרקע (שלדה + מרכב) בנפח 17 – 19 קוב + מנוף) במשקל 26 טון (כולל 24 חודשי אחריות בהתאם לכתב אחריות של היצרן, למעט טיפולים שוטפים ונוזק תאונתי) ובהתאם לכל ההתחייבויות הנדרשות	VOLVO	₪ 1,270,000	₪ _____	(ימולא ע"י המציע)	ללא ניקוד
		DAF	₪ 1,270,000	₪ _____	(ימולא ע"י המציע)	
		SCANIA	₪ 1,270,000	₪ _____	(ימולא ע"י המציע)	
		MERCEDES BENZ	₪ 1,270,000	₪ _____	(ימולא ע"י המציע)	
		IVECO	₪ 1,270,000	₪ _____	(ימולא ע"י המציע)	
.2	משאית דחס "ליידי" במשקל 14.99 טון לאיסוף פסולת ביתית עם ארגז 11-9 קו"ב (כולל 24 חודשי אחריות בהתאם לכתב אחריות של היצרן, למעט טיפולים שוטפים ונוזק תאונתי) ובהתאם לכל ההתחייבויות הנדרשות	VOLVO	₪ 700,000	₪ _____	(ימולא ע"י המציע)	ללא ניקוד
		DAF	₪ 700,000	₪ _____	(ימולא ע"י המציע)	
		SCANIA	₪ 700,000	₪ _____	(ימולא ע"י המציע)	
		MERCEDES BENZ	₪ 700,000	₪ _____	(ימולא ע"י המציע)	
		IVECO	₪ 700,000	₪ _____	(ימולא ע"י המציע)	

ללא ניקוד		₪ _____	₪ 650,000	VOLVO	משאית דחס "בייבי" (שלדה + מרכב) במשקל 12 טון לאיסוף פסולת ביתית עם ארגז 6- 8 קו"ב לרבות אחריות בהתאם לכתב האחריות של יצרן.	.3
		₪ _____	₪ 650,000	DAF		
		₪ _____	₪ 650,000	SCANIA		
		₪ _____	₪ 650,000	MERCEDES BENZ		
		₪ _____	₪ 650,000	IVECO		

10. הצעה זו הינה בלתי חוזרת ואינה ניתנת לביטול או לשינוי ותהא תקפה לתקופה של 120 יום מהמועד האחרון להגשת ההצעות למכרז. לפי דרישת החברה הכלכלית לפיתוח קריית אתא בע"מ אאריך את תוקף ההצעה והערבות הבנקאית לתקופה נוספת כפי הנדרש ע"י החברה הכלכלית לפיתוח קריית אתא בע"מ לשם בחירת הזוכה במכרז.

11. הנני מסכים לכך שהחברה הכלכלית לפיתוח קריית אתא בע"מ תדרוש ממני, עפ"י שיקול דעתה הבלעדי, כל הוכחה שתמצא לנכון, בדבר כושרי, ניסיוני ורמתי המקצועית, ו/או בדבר היכולת הכספית שלי, תפנה ללקוחותיי ולכל אדם אחר, לפי בחירתה לקבלת מידע בקשר לכל העניינים האמורים לעיל ולכל מידע אחר עלי שהוא רלוונטי להצעתי ולמכרז, על פי שיקול דעתה הבלעדי.

12. להבטחת קיומה של הצעה זאת הנני מצרף ערבות בנקאית בסך 100,000 ₪ עפ"י נוסח הערבות שבמסמך ד' בחוברת המכרז. כן מצ"ב כל האישורים הנדרשים על פי תנאי המכרז.

13. אם לא אמלא אחר הצעתי או לא אקיים איזה מהתחייבויותי כאמור, תהיה החברה הכלכלית לפיתוח קריית אתא בע"מ רשאית, מבלי להזדקק להסכמתי או למתן הודעה מוקדמת ומבלי לגרוע מכל סעד אחר הנתון לה על פי מסמכי המכרז ו/או על פי כל דין, לחלט את הערבות הבנקאית המצורפת להצעתי וזאת כפיצויים קבועים ומוערכים מראש לנזקים והפסדים העלולים להיגרם לה עקב כך.

חתימת המציע

תאריך

פרטי המציע:

שם: _____ מס' זיהוי: _____

כתובת: _____ טלפון: _____

פקס': _____ כתובת דוא"ל: _____

שם איש קשר מטעם המציע: _____ טלפון נייד: _____

פרטי מורשי החתימה החתומים בשם המציע (כאשר המציע הינו תאגיד):

שם _____ ת.ז. _____ חתימה _____

שם _____ ת.ז. _____ חתימה _____

אישור עו"ד – להגשת הצעה ע"י תאגיד

אני הח"מ _____ עוה"ד של _____ (להלן: "המציע") מאשר בזה כי המציע הינו תאגיד פעיל וקיים, כי נתקבלו אצל המציע כל ההחלטות וכל האישורים הדרושים על פי מסמכי ההתאגדות של המציע ועל פי כל דין לחתימת המציע על מסמכי המכרז ולהגשת הצעתו למכרז; כי ביום _____ חתמו בפני על טופס הצעה זה ועל כל יתר מסמכי המכרז וההצעה ה"ה _____ ו- _____, שהינם מורשי חתימה של המציע והוסמכו כדין לחתום בשם המציע על כל המסמכים כאמור וכן על כל מסמך נוסף או אחר שיידרש לצורכי מכרז זה והוצאתו אל הפועל.

תאריך: _____ חתימה וחותמת: _____

אישור עו"ד – להגשת הצעה ע"י יחיד / שאינו תאגיד

אני הח"מ _____ עו"ד של _____ (להלן: "המציע")

מאשר בזה כי ביום _____ חתם בפני המציע על טופס הצעת המציע ועל כל יתר מסמכי המכרז וההצעה.

תאריך: _____ חתימה וחותמת: _____

מסמך ב(1)

לכבוד

החברה הכלכלית לפיתוח קריית אתא בע"מ

תצהיר בדבר עמידה בתנאי סעיפים 2ב(ב) ו-1ב2(א) לחוק עסקאות גופים ציבוריים

אני הח"מ לאחר שהוזהרתי כי עלי לומר את האמת כולה ואת האמת בלבד, וכי אם לא אעשה כן אהיה צפוי לעונשים הקבועים בחוק, מצהיר בזאת לאמור:

1. תצהירי זה ניתן במסגרת הצעת המציע _____ שהנני מוסמך להתחייב בשמו (להלן: "המציע") מכרז פומבי מס' 02/2026 לאספקת משאיות דחס ומשאיות מנוף לפינוי אשפה ופסולת עבור החברה הכלכלית לפיתוח קריית אתא בע"מ (להלן: "המכרז").

2. הנני מצהיר כי המציע הינו תושב ישראל כהגדרתו בחוק.

3. הנני מצהיר כי המציע קיים את חיוביו בעניין שמירה על זכויות עובדים לפי דיני העבודה, צווי ההרחבה וההסכמים הקיבוציים החלים בקשר למתן שירותים מסוג השירותים נשוא המכרז.

4. נא למחוק את המיותר:

4.1 הנני מצהיר כי עד היום המציע וכל בעל זיקה אליו כהגדרתו בחוק, לא הורשעו ביותר משתי עבירות כהגדרתן בחוק דהיינו עבירה לפי חוק עובדים זרים (איסור העסקה שלא כדין והבטחת תנאים הוגנים) התשנ"א-1991 או עבירה לפי חוק שכר מינימום, התשמ"ז-1987.

4.2 הנני מצהיר כי המציע או כל בעל זיקה אליו כהגדרתו בחוק, הורשעו ביותר משתי עבירות כהגדרתן בחוק וכי במועד האחרון להגשת הצעות למכרז חלפה שנה לפחות ממועד ההרשעה האחרונה.

5. בנוסף, הנני מצהיר כי במועד האחרון להגשת הצעות למכרז מתקיים אחד מאלה (סמן X במשבצת המתאימה):

חלופה א' - הוראות סעיף 9 לחוק שוויון זכויות לאנשים עם מוגבלות, התשנ"ח-1998 (להלן: "חוק שוויון זכויות") לא חלות על המציע.

חלופה ב' - הוראות סעיף 9 לחוק שוויון זכויות חלות על המציע והוא מקיים אותן. (למציע שסימן את חלופה ב' – יש להמשיך ולסמן בחלופות משנה הרלוונטיות):

חלופה (1) – המציע מעסיק פחות מ-100 עובדים.

חלופה (2) – המציע מעסיק 100 עובדים אור יותר.

(למצהיר שסימן את חלופה (2) – יש להמשיך ולסמן בחלופות משנה הרלוונטיות):

המציע מתחייב כי ככל שיזכה במכרז יפנה למנהל הכללי של משרד העבודה והרווחה והשירותים החברתיים לשם בחינת יישום חובותיו לפי סעיף 9 לחוק שוויון זכויות, ובמקרה הצורך – לשם קבלת הנחיות בקשר ליישומן.

המציע התחייב בעבר לפנות למנהל הכללי של משרד העבודה והרווחה והשירותים החברתיים לשם בחינת יישום חובותיו ולפי סעיף 9 לחוק שוויון זכויות, הוא פנה כאמור ואם קיבל הנחיות ליישום חובותיו פעל ליישומן (במקרה שהמציע התחייב בעבר לבצע פנייה זו ונעשתה עמו התקשרות שלגביה נתן התחייבות זו).

6. המציע מתחייב להעביר העתק מהתצהיר שמסר לפי סעיף 5 לעיל למנהל הכללי של משרד העבודה, הרווחה והשירותים החברתיים, בתוך 30 ימים ממועד ההתקשרות, כהגדרת מונח זה בחוק עסקאות גופים ציבוריים, תשל"ו-1976.

חתימת המצהיר

תאריך

אישור

אני החתום מטה _____ עורך דין, מאשר/ת בזה כי ביום _____ הופיעה בפני _____ המוכר/ת לי אישית / שזיהיתיו/ה על פי תעודת זהות מס' _____ ואשר הינו מורשה החתימה מטעם המציע, ולאחר שהזהרתיו/ה כי עליו/ה לומר את האמת כולה ואת האמת בלבד וכי יהיה/תהיה צפוי/ה לעונשים הקבועים בחוק אם לא יעשה/תעשה כן, אישר/ה נכונות הצהרתו/ה דלעיל וחתם/מה עליה בפני.

חתימת עו"ד

חותמת עו"ד

מסמך ב(2)

רשימת משאיות אשר סופקו על-ידי המציע בשנים 2022-2023 - 2024

אני הח"מ _____, בעל ת.ז. _____, לאחר שהוזהרתי כי עלי להצהיר את האמת וכי אהיה צפוי לעונשים הקבועים בחוק אם לא אעשה כן, מצהיר בזה בכתב כדלקמן:

1. הנני המציע / הנני מוסמך לחתום על תצהיר זה בשם _____ ח.פ. שהינו המציע* במכרז פומבי מס' 02/2026 לאספקת משאיות דחס ומשאיות מנוף לפינוי אשפה ופסולת עבור החברה הכלכלית לפיתוח קריית אתא בע"מ (להלן: "המציע").
 (*מחק את המיותר).

2. המציע סיפק בישראל בכל אחת מהשנים 2022, 2023 ו-2024 לפחות 10 משאיות דחס פושר 26 טון ולפחות 10 משאיות מנוף 14.99 טון, לפינוי אשפה ופסולת.

3. כל הפרטים שמילאתי בטבלאות שלהלן לגבי ניסיון המציע, הינם נכונים ומדויקים:

משאיות דחס פושר 26 טון לפינוי פסולת אשר סופקו בשנת 2022

מספר סידורי	דגם המשאית	שם היצרן	שנת ייצור	מועד אספקה	שם הלקוח	איש קשר בלקוח	טלי מעודכן של איש הקשר
1.							
2.							
3.							
4.							
5.							
6.							
7.							
8.							
9.							
10.							

משאיות דחס פושר 26 טון לפינוי פסולת אשר סופקו בשנת 2023

מספר סידורי	דגם המשאית	שם היצרן	שנת ייצור	מועד אספקה	שם הלקוח	איש קשר בלקוח	טלי מעודכן של איש הקשר
.1							
.2							
.3							
.4							
.5							
.6							
.7							
.8							
.9							
.10							

משאיות דחס פושר 26 טון לפינוי פסולת אשר סופקו בשנת 2024

מספר סידורי	דגם המשאית	שם היצרן	שנת ייצור	מועד אספקה	שם הלקוח	איש קשר בלקוח	טלי מעודכן של איש הקשר
.1							
.2							
.3							
.4							
.5							
.6							
.7							
.8							
.9							
.10							

משאיות מנוף 14.99 טון לפינוי פסולת אשר סופקו בשנת 2022

מספר סידורי	דגם המשאית	שם היצרן	שנת ייצור	מועד אספקה	שם הלקוח	איש קשר בלקוח	טלי מעודכן של איש הקשר
1.							
2.							
3.							
4.							
5.							
6.							
7.							
8.							
9.							
10.							

משאיות מנוף 14.99 טון לפינוי פסולת אשר סופקו בשנת 2023

מספר סידורי	דגם המשאית	שם היצרן	שנת ייצור	מועד אספקה	שם הלקוח	איש קשר בלקוח	טלי מעודכן של איש הקשר
1.							
2.							
3.							
4.							
5.							
6.							
7.							
8.							
9.							
10.							

משאיות מנוף 14.99 טון לפינוי פסולת אשר סופקו בשנת 2024

מספר סידורי	דגם המשאית	שם היצרן	שנת ייצור	מועד אספקה	שם הלקוח	איש קשר בלקוח	טל' מעודכן של איש הקשר
1.							
2.							
3.							
4.							
5.							
6.							
7.							
8.							
9.							
10.							

4. זהו שמי, זו חתימתי ותוכן תצהירי אמת.

המצהיר

אישור

אני הח"מ, _____, עו"ד מאשר/ת בזאת כי ביום _____ הופיעה בפני במשרדי ברחוב _____ מר/גב' _____ שזיהה/תה עצמו/ה על ידי ת.ז. _____ / המוכר/ת לי באופן אישי, ואשר הינו/ה מורשה חתימה מטעם המציע, ואחר שהזהרתיו/יה כי עליו/עליה להצהיר אמת וכי ת/יהיה צפויה לעונשים הקבועים בחוק אם לא ת/יעשה כן, חתם/מה בפני על התצהיר דלעיל.

חתימת עוה"ד

חותמת ומספר רישיון עו"ד

תאריך

מסמך ב(3)

אישור לקוחות על אספקת משאיות דחס

תאריך: ____/____/____

לכבוד
החברה הכלכלית לפיתוח קריית אתא בע"מ
(להלן – החברה)

א.ג.נ.,

הרינו לאשר בזאת כי _____ סיפקה לנו משאית דחס 26 טון / משאית מנוף 14.99 טון לפינוי אשפה ופסולת אשר פרטיו/הם כדלקמן –

מועד האספקה: _____.

דגם המשאית: _____.

שנת ייצור של המשאית: _____.

שם היצרן: _____.

מספר משאיות דחס פושר 26 טון לפינוי אשפה ופסולת שסופקו: _____.

מספר משאיות מנוף 14.99 טון לפינוי פסולת שסופקו: _____.

בכבוד רב,

שם בעל העסק _____
חתימה וחותמת _____
תאריך _____

שם אישר הקשר אצל בעל העסק (רוכש המשאית): _____.

כתובת בעל העסק: _____.

טלפון איש הקשר: _____.

מסמך ב(4)

אישור רואה-חשבון אודות מחזור כספי ומצב התאגיד או בית-העסק

תאריך: ____/____/____

לכבוד
החברה הכלכלית לפיתוח קריית אתא בע"מ
א.ג.נ.,

אני רואה-חשבון _____ מאשר את הפרטים הבאים לגבי הפעילות העסקית של _____ (להלן: "המציע") בקשר למכרז פומבי מס' 02/2026 לאספקת משאיות דחס ומשאיות מנוף לפינוי אשפה ופסולת עבור החברה הכלכלית לפיתוח קריית אתא בע"מ כדלקמן:

1. היקף המחזור הכספי של המציע בכל אחת משנים 2021, 2022, 2023 ו-2024, היה, כדלקמן:

בשנת 2021: _____ ₪ (לא כולל מע"מ).

בשנת 2022: _____ ₪ (לא כולל מע"מ).

בשנת 2023: _____ ₪ (לא כולל מע"מ).

בשנת 2024: _____ ₪ (לא כולל מע"מ).

מחזור כספי לעניין סעיף זה הינו הכנסות בגין אספקת משאיות לפינוי אשפה ופסולת לסוגיהן (לאו דווקא מהסוג הקבוע במכרז).

2. המציע אינו נמצא בהליכי מחיקה ו/או פירוק ו/או כינוס נכסים ו/או פשיטת רגל.

בכבוד רב,

_____	_____	_____
תאריך	חתימה וחותמת	רואה-חשבון (שם מלא)
_____	_____	_____
פקסימיליה	טלפון	כתובת

מסמך ב(5)

תצהיר בדבר העדר קרבה לעובד החברה הכלכלית לפיתוח קריית אתא בע"מ ו/או עיריית קריית אתא

אני הח"מ _____, ת.ז. _____, לאחר שהוזהרתי כי עלי להצהיר את האמת וכי אהיה צפוי/ה לעונשים הקבועים בחוק באם לא אעשה כן, מצהיר/ה בזאת כדלקמן:

1. הנני המציע / הנני מוסמך לחתום על תצהיר זה בשם _____ ח.פ. _____ שהינו המציע* מכרז פומבי מס' 02/2026 לאספקת משאיות דחס ומשאיות מנוף לפינוי אשפה ופסולת עבור החברה הכלכלית לפיתוח קריית אתא בע"מ (להלן: "המציע").
(*מחק את המיותר).

2. הנני מצהיר בזאת כי החברה הכלכלית לפיתוח קריית אתא בע"מ הביאה לידיעתי את הוראות הסעיפים הבאים:

א. סעיף 122 א (א) לפקודת העיריות (נוסח חדש) הקובע כדלקמן:
"חבר מועצה, קרובו, סוכנו או שותפו, או תאגיד שיש לאחד האמורים חלק העולה על עשרה אחוזים בהון או ברווחיו או שאחד מהם מנהל או עובד אחראי בו, לא יהיה צד להסכם או לעסקה עם העירייה: לענין זה, "קרוב" – בן זוג, הורה, בן או בת, אח או אחות".

ב. כלל 12 (א) של ההודעה בדבר כללים למניעת ניגוד עניינים של נבחרי הציבור ברשויות המקומיות הקובע:
"חבר המועצה לא יהיה צד להסכם או לעסקה עם הרשות המקומית: לענין זה, "חבר מועצה" – חבר מועצה או קרובו או תאגיד שהוא או קרובו בעלי שליטה בו (ראה הגדרות "בעל שליטה" ו"קרוב" בסעיף 1 (1)(ב) – 1 – 1(5)(ב))."

ג. סעיף 174 (א) לפקודת העיריות (נוסח חדש) הקובע כי:
"פקיד או עובד של עירייה לא יהיה נוגע או מעוניין, במישרין או בעקיפין, על ידי עצמו או על ידי בן – זוגו או שותפו או סוכנו, בשום הסכם שנעשה עם העירייה ובשום עבודה המבוצעת למענה".

3. בהתאם לכך הנני מבקש להודיע ולהצהיר כי:

- א. בין חברי מועצת העירייה אין לי: בן זוג, הורה, בן או בת, אח או אחות ואף לא סוכן או שותף.
- ב. אין חבר מועצה, קרובו או שותפו, שיש לאחד מהם חלק העולה על עשרה אחוזים בהון או ברווחיו של התאגיד באמצעותו הגשתי את הצעתי או שאחד מהם מנהל או עובד אחראי בו.
- ג. אין לי בן – זוג שותף או סוכן העובד ברשות ו/או בחברה הכלכלית לפיתוח קריית אתא בע"מ.

למציע שהינו תאגיד: אין למי ממנהלי התאגיד או בעלי התפקידים בו, בן-זוג, שותף או סוכן העובד בעירייה ו/או בחברה הכלכלית לפיתוח קריית אתא בע"מ

4. ידוע לי כי ועדת המכרזים של החברה הכלכלית לפיתוח קריית אתא בע"מ תהיה רשאית לפסול את הצעתי אם יש לי קרבה כאמור לעיל, או אם מסרתי הצהרה לא נכונה.

5. אני מצהיר בזאת כי הפרטים שמסרתי לעיל הינם נכונים ומלאים, והאמור בהצהרה זו הינו אמת.

הנני מצהיר/ה כי זהו שמי, זו חתימתי ותוכן תצהירי אמת.

המצהיר

אישור עו"ד

אני הח"מ _____, עו"ד (מ.ר. _____), מאשר כי ביום _____ הופיע/ה בפני מר/גב' _____ ת.ז. _____ לאחר שהוזהרתי/ה כי עליו/ה להצהיר את האמת וכי יהא/תהא צפוי/ה לעונשים הקבועים בחוק באם לא יעשה/תעשה כן, אישר/ה בפני את תוכן תצהירו/ה לעיל בחתמו/ה עליו בפני.

עו"ד

מסמך ב(6)

תצהיר בדבר היעדר הרשעות קודמות

לכבוד

החברה הכלכלית לפיתוח קריית אתא בע"מ

אני הח"מ _____ בעל ת.ז. מס' _____, לאחר שהוזהרתי כי עלי לומר את האמת כולה ואת האמת בלבד, וכי אם לא אעשה כן אהיה צפוי לעונשים הקבועים בחוק, מצהיר בזאת לאמור:

במקרה שההצעה מוגשת מטעם יחיד:

1. תצהירי זה ניתן במצורף להצעה שהנני מגיש במסגרת מכרז זה.
2. הריני מצהיר כי לא קיים בענייני מידע פלילי, כהגדרתו בחוק המידע הפלילי ותקנת השבים, התשע"ט-2019, וכן כי לא הורשעתי בעבירות הנוגעות לתחום עיסוקי בביצוע עבודות ושירותים מסוג העבודות והשירותים נשוא מכרז זה, למעט מידע על פרטי רישום אשר התיישנו או נמחקו, וכן כי לא מתנהלים נגדי הליכים בגין עבירות כאמור.
3. הנני מצהיר כי לא עומדות כנגדי תביעות משפטיות ו/או הליכים משפטיים הנוגעים לפירוק ו/או לפשיטת רגל ו/או לכינוס נכסים.
4. מצ"ב לתצהיר זה הסכמה מטעמי למסירת מידע מהמרשם הפלילי.

לחילופין, ככל שהמציע הורשע ו/או שמתנהלים נגדו הליכים כמפורט בסעיף 2 ו/או 3 לעיל, על המציע לפרט את סוג ההרשעות ו/או ההליכים הנ"ל ואת הסטטוס בגינם נכון להיום, בתצהיר חתום על ידו ומאומת בפני עורך דין ולצרפו להצעתו.

במקרה שההצעה מוגשת מטעם תאגיד:

1. הנני משמש כ _____ מטעם המציע _____, (להלן: "המציע").
2. תצהירי זה ניתן במצורף להצעה שמגיש המציע במסגרת מכרז זה ושהנני מוסמך להתחייב בשמו למכרז זה.
3. הנני מצהיר כי לא קיים בעניין המציע, ו/או מי מבעלי השליטה ו/או מנושאי המשרה בו, מידע פלילי, כהגדרתו בחוק המידע הפלילי ותקנת השבים, התשע"ט-2019, וכן כי המציע ו/או בעלי השליטה ו/או נושאי המשרה בו ו/או לא הורשעו בעבירות הנוגעות לתחום ביצוע עבודות ושירותים מסוג העבודות והשירותים נשוא מכרז זה, למעט מידע על פרטי רישום שהתיישנו או שנמחקו, וכן כי לא מתנהלים נגדם הליכים בגין עבירות אלו.
4. הנני מצהיר כי לא עומדות כנגד המציע, ו/או מי מבעלי השליטה במציע, ו/או מי מנושאי המשרה בו, תביעות משפטיות ו/או הליכים משפטיים הנוגעים לפירוק ו/או לפשיטת רגל ו/או לכינוס נכסים.
5. מצ"ב לתצהיר זה הסכמה מטעם התאגיד למסירת מידע מהמרשם הפלילי.

לחילופין, ככל שכנגד המציע ו/או מי מבעלי השליטה בו ו/או נושאי המשרה בו, קיימות הרשעות ו/או הליכים כמפורט בסעיף 3 ו/או 4 לעיל, על המציע לפרט את סוג ההרשעות ו/או ההליכים הנ"ל ואת הסטטוס בגינם נכון להיום, בתצהיר חתום על ידי מורשה החתימה מטעם המציע ומאומת בפני עורך דין ולצרפו להצעת המציע.

חתימת המצהיר

תאריך

אישור עו"ד

אני החתום מטה _____ עורך דין, מאשר/ת בזה כי ביום _____ הופיעה בפני _____ המוכר/ת לי אישית/שזיהיתיו/ה על פי תעודת זהות מס' _____ ואשר הינו מורשה החתימה מטעם המציע, ולאחר שהזהרתיו/ה כי עליו/ה לומר את האמת כולה ואת האמת בלבד וכי יהיה/תהיה צפוי/ה לעונשים הקבועים בחוק אם לא יעשה/תעשה כן, אישר/ה נכונות הצהרתו/ה דלעיל וחתם/מה עליה בפני.

חתימת וחותמת עורך דין

הסכמה למסירת מידע מהמרשם הפלילי ומידע על תיקים תלויים ועומדים לפי סעיפים 11 או 12 לחוק

המידע הפלילי ותקנת השבים, התשע"ט-2019

אני הח"מ _____ מס' ת.ז. _____, מורשה חתימה מטעם _____ (להלן: "המציע") נותן/ת בזה את הסכמתי לכך שמשטרת ישראל תמסור מידע על המציע, בעלי השליטה בו ונושאי המשרה, מהמרשם הפלילי, לרבות מידע על תיקים תלויים ועומדים, בהתאם להוראות חוק המידע הפלילי ותקנת השבים, התשע"ט-2019 (להלן – החוק) לעיריית פתח תקווה, לשם התמודדות במכרז פומבי מס' 02/2026 לאספקת משאיות דחס ומשאיות מנוף לפינוי אשפה ופסולת עבור החברה הכלכלית לפיתוח קריית אתא בע"מ.

יובהר כי הסכמתי זו חלה גם על מסירת מידע פלילי לגורם הנ"ל מזמן לזמן, לשם מעקב תקופתי אחר שינויים שחלו במידע הפלילי עליי.

הובא לידיעתי כי אני זכאי לפי החוק לעיין בתחנת משטרה ברישומים המנוהלים על שמי במרשם הפלילי ובמרשם המשטירתי.

הובהר לי בזה כי ככל שיש לחובתי רישום כאמור, אין בכך בהכרח כדי לשלול את קבלת הזכות או התפקיד ואני רשאי/ת לצרף מידע על שיקומי או נסיבותיי האישיות כדי שיילקח בחשבון בעת בחינת בקשתי, בהתאם לאמות המידה שנקבעו בחוק.

ידוע לי כי בהסכמתי זו, אני מוותר/ת על קבלת הודעה על מסירת המידע, וכל זאת בכפוף להוראות החוק.

תאריך: _____ חתימה: _____

מסמך ב(7)

לכבוד
החברה הכלכלית לפיתוח קריית אתא בע"מ

תצהיר בדבר אי תיאום הצעה למכרז

אני הח"מ _____, בעל ת.ז מס' _____, לאחר שהוזהרתי כי עלי לומר את האמת וכי אהיה צפוי לעונשים הקבועים בחוק אם לא אעשה כן, מצהיר בזאת בכתב כדלקמן:

1. הנני המציע / הנני מוסמך לחתום על תצהיר זה בשם _____ ח.פ. _____ שהינו המציע* במכרז פומבי מס' 02/2026 לאספקת משאיות דחס ומשאיות מנוף לחברה הכלכלית לפיתוח קריית אתא בע"מ עבור פינוי פסולת (להלן: "המציע").
2. המחירים הרשומים בהצעת המציע למכרז הוחלטו על-ידי המציע באופן עצמאי, ללא התייעצות, הסדר או קשר עם מציע אחר או עם מציע פוטנציאלי אחר.
3. המחירים המוצעים כאמור לעיל לא הוצגו בפני כל גורם אשר מציע הצעה למכרז או תאגיד אשר יש לו פוטנציאל להציע הצעה למכרז.
4. לא הייתי מעורב בניסיון להניא מתחרה אחר מלהגיש הצעה למכרז.
5. לא הייתי מעורב בניסיון לגרום למציע אחר להגיש הצעה גבוהה או נמוכה יותר מהצעת המציע למכרז.
6. לא הייתי מעורב בניסיון לגרום למתחרה להגיש הצעה בלתי תחרותית מכל סוג שהוא.
7. הצעת המציע למכרז מוגשת בתום לב ולא נעשית בעקבות הסדר או דין ודברים כלשהו עם מתחרה או מתחרה פוטנציאלי אחר במכרז.
8. המציע לא נמצא כרגע תחת חקירה בחשד לתיאום מכרז – נכון / לא נכון (יש לסמן בעיגול את התשובה הנכונה).
אם לא נכון, יש לפרט:

9. זהו שמי, זו חתימתי ותוכן תצהירי אמת.

_____ **המצהיר**

אישור

הנני מאשר בזה כי ביום _____ הופיע בפני, עו"ד _____, במשרדי שברחוב _____, ה"ה _____, שזיהה עצמו על ידי ת.ז. שמספרה _____, שהינם מורשי החתימה של המציע _____ מס' _____ זיהוי צפויים לעונשים הקבועים בחוק, אישור את נכונות הצהרתם זו וחתמו עליה בפני.

_____ **חתימה וחותמת עו"ד**

ת ו ז ה

שנערך ונחתם ביום _____ לחודש _____ שנת _____

בין החברה הכלכלית לפיתוח קריית אתא בע"מ
להלן: " החברה "

לבין מס' זיהוי _____
מרח' _____

באמצעות המורשים לחתום בשמו: _____ ת.ז. _____
_____ ת.ז. _____

להלן: " הקבלן "

הואיל והחברה הכלכלית לפיתוח קריית אתא בע"מ פרסמה מכרז פומבי מס' 02/2026 לאספקת משאיות דחס ומשאיות מנוף לפינוי אשפה ופסולת;

והואיל והקבלן הגיש לחברה הכלכלית לפיתוח קריית אתא בע"מ הצעה במסגרת המכרז וזכה במכרז;

והואיל וידוע לקבלן כי עפ"י תנאי המכרז רשאית החברה הכלכלית לפיתוח קריית אתא בע"מ לפצל את העבודות נשוא המכרז בין מספר קבלנים לפי שיקול דעתה הבלעדי;

והואיל וברצון החברה הכלכלית לפיתוח קריית אתא בע"מ להזמין עד 7 משאיות דחס 26 טון ועד 5 משאיות מנוף 14.99 טון לפינוי אשפה ופסולת בהתאם לתנאים אשר במסמכי המכרז ובחווזה זה ולמפרט הטכני, והספק מעוניין לספק לחברה הכלכלית לפיתוח קריית אתא בע"מ משאיות דחס מהסוג הנ"ל לאיסוף פסולת, הכול כאמור וכמפורט בתנאי מסמכי המכרז וחווזה זה.

לפיכך הותנה והוסכם בין הצדדים כדלקמן:

1. מבוא, כותרת ופרשנות

- 1.1. המבוא לחווזה זה ונספחיו מהווים חלק בלתי נפרד ממנו ותנאי מתנאיו.
נספח 1 – מפרט טכני.
נספח 2 – דרישות הביטוח.
נספח 2א' – אישור קיום ביטוחים.
נספח 3 – נוסח ערבות ביצוע.
נספח 3א' – נוסח ערבות בדק.
- 1.2. כותרות סעיפי חווזה זה נועדו לנוחות הקריאה בלבד ואין לעשות בהן שימוש לצורכי פרשנות החווזה.
- 1.3. חווזה זה על נספחיו השונים, במידה ויהיו כאלה, לא יפורשו במקרה של סתירה, ספק, אי וודאות או דו-משמעות כנגד מנסחו, אלא יפורשו לפי הכוונה העולה ממנו, ללא היזקקות לכותרות וכותרות השוליים.
- 1.4. חווזה זה הנו מלא וממצה בין הצדדים, לגבי הנושאים והעניינים הנדונים בו, והוא מחליף ומבטל כל מצג, הסכם, משא ומתן, זיכרון דברים וכל מסמך אחר ששררו או הוחלפו (בין בכתב ובין בעל-פה) בין הצדדים בנושאים ובעניינים האמורים קודם לחתימת חווזה זה.

- 1.5. הקבלן מצהיר ומתחייב כי :
- 1.5.1. קרא את תנאי החוזה ונספחיו, כי ידועים וברורים לו לאשורם התנאים והדרישות הכלולים בהם וכי יש ביכולתו לקיימם ולבצע את העבודות הנדרש בחוזה.
- 1.5.2. הוא בעל ידע וניסיון בביצוע עבודות מסוג העבודות נשוא חוזה זה והוא מתחייב לבצע את העבודות ברמה מקצועית גבוהה ובהתאם להוראות החוזה.
- 1.5.3. יש ברשותו את כל הציוד, הכלים, החומרים וכוח האדם המקצועי הדרושים לביצוע העבודות נשוא החוזה.

2. מונחים

- 2.1. בחוזה זה תהינה למונחים הבאים המשמעויות כמוגדר כדלהלן –
- " החכ"ל" החברה הכלכלית לפיתוח קריית אתא בע"מ ;
- " העירייה" עיריית קריית אתא ;
- " המכרז" מכרז פומבי מס' 02/2026 לאספקת משאיות דחס ומשאיות מנוף לפינוי אשפה ופסולת עבור החברה הכלכלית לפיתוח קריית אתא בע"מ ;
- " מנכ"ל" מנכ"ל החברה הכלכלית לפיתוח קריית אתא בע"מ ;
- " גזבר" גזבר עיריית קריית אתא ;
- " מנהל" מנהל אגף הרכב או מי שהוסמך על-ידו בכתב לצורך זה ;
- " מפקח" אדם שמתמנה מעת לעת על-ידי המנהל לפקח על ביצוע ההוראות על-פי חוזה זה או כל חלק מהן, לרבות בעניין מסירת המשאיות ;
- " הספק" האדם או הישות המשפטית המקבל על עצמו את ביצוע העבודות בהתאם להסכם זה ונספחיו לרבות נציגיו של הספק כמוגדר בגוף החוזה ו/או המכרז, וכל מי שיבוא תחתיו בדרך חוקית לרבות כל ספק משנה, הפועל בשמו או מטעמו בביצוע העבודות או חלק מהן ;
- " חוזה זה ; החוזה" לרבות כל המסמכים והנספחים לחוזה, ולרבות כל הוראות המכרז על כל מסמכיו ונספחיו ולרבות הוראותיה של החברה הכלכלית לפיתוח קריית אתא בע"מ כפי שינתנו מעת לעת ;
- " משאית" משאית דחס פושר 26 טון ומשאית מנוף 14.99 טון בהתאם למפרט הטכני המצ"ב כנספח 1 לחוזה ;
- " מועד אספקה" הספק מתחייב לספק את משאיות במועד שנקבע לו בחוזה זה או בהודעה בכתב אשר תינתן לו על-ידי החברה הכלכלית לפיתוח קריית אתא בע"מ ;
- " שעות העבודה" ימי א' עד ה' (כולל) בין השעות 07:00 - 17:00 (למעט בחגים). יום ו' וערבי חג בין השעות 07:00 - 13:00 ;
- " תאונה" כל נזק שנגרם למשאית ו/או לשילדה ו/או למתקניה שלא כפועל ישיר או כתוצאה ממהלך השימוש הרגיל לרבות נזק כתוצאה מוונדליזם ו/או הפעלה לא נכונה במתכוון של מערכת הפעלת המשאית על-ידי החברה הכלכלית לפיתוח קריית אתא בע"מ ו/או מי מטעמה ו/או גניבה ו/או תאונת דרכים ו/או כוח עליון ;
- " אחריות" מתן אחריות מלאה בהתאם לכתב אחריות של היצרן ל-24 חודשים לרבות על המנוע, גיר וכל המכלולים, מיום מסירת המשאית, למעט טיפולים שוטפים ונזק תאונתי ;
- " אחריות מורחבת" מתן אחריות מורחבת ל-12 חודשים נוספים ועד 24 חודשים סך הכל, בהתאם להצעת המחיר ולאחר תום תקופת האחריות ;

3. הצהרות והתחייבויות הקבלן

הקבלן מצהיר ומתחייב בזאת כדלקמן:

- 3.1. כי קרא את תנאי החוזה ונספחיו, כי ידועים וברורים לו לאשורם התנאים והדרישות הכלולים בהם וכי יש ביכולתו לקיימם ולבצע את העבודות עפ"י הנדרש בחוזה.
- 3.2. כי הוא בעל וניסיון בביצוע עבודות מסוג העבודות נשוא חוזה זה והוא מתחייב לבצע העבודות ברמה מקצועית גבוהה ובהתאם להוראות החוזה.
- 3.3. כי יש ברשותו כל הציוד, הכלים, החומרים וכוח האדם המקצועי הדרושים לביצוע העבודות נשוא החוזה.
- 3.4. כי עובר לחתימת החוזה ביקר באתרים בהם תבוצע העבודה, למד להכירם, את דרכי הגישה אליהם וכל נתון רלוונטי לביצוע העבודות.
- 3.5. הספק מודע ומסכים לכך החברה הכלכלית לפיתוח קריית אתא בע"מ רשאית להזמין עד 12 משאיות על פי חוזה זה, בהתאם להוראותיו אך אינה מתחייבת להזמין את הכמות הנ"ל ו/או כל כמות שהיא והכול על פי שיקול דעתה הבלעדי, והספק מוותר על כל טענה בקשר עם כך.

4. אספקת משאיות דחס

- 4.1. הספק מתחייב לספק לחברה הכלכלית לפיתוח קריית אתא בע"מ עד 7 משאיות דחס פושר 26 טון ועד 5 משאיות מנוף 14.99 טון (על פי דרישתה), בהתאם להוראות המכרז והחוזה והמפרט הטכני המצורף **כנספח 1** לחוזה זה והמועדים הנקובים בהם, כשהיא חדשה ונקייה מכל שעבוד ו/או משכון ו/או עיקול ו/או כל זכות מכל סוג ומין, ואשר פרטיה הם כדלקמן –

תוצרת משאית: _____.

דגם: _____.

שנת ייצור: _____.

- 4.2. הספק מתחייב לספק את המשאית בתוך 180 ימים מיום החתימה על החוזה, ובכל מקרה לא יאוחר מיום _____.
- 4.3. אספקת המשאית לפתח מקום מושבה של החברה הכלכלית לפיתוח קריית אתא בע"מ או לכל מקום אחר בישראל עליו תורה החברה הכלכלית לפיתוח קריית אתא בע"מ. שינוע המשאית למקום האספקה והבאתו לשם יהיה על חשבון הספק.
- 4.4. איחר הספק באספקת המשאית ישלם הספק לחברה הכלכלית לפיתוח קריית אתא בע"מ פיצוי מוסכם בשיעור של 2,000 ₪ בצירוף מע"מ לכל יום איחור מהמועד שנקבע למסירת החזקה, כל זאת מבלי שהחברה הכלכלית לפיתוח קריית אתא בע"מ נדרשה להוכיח נזק כלשהו.
- 4.5. אין באמור בכדי לגרוע ו/או להפחית מזכותה של החברה הכלכלית לפיתוח קריית אתא בע"מ לחלט את הערבות הבנקאית של הספק בעניין.
- 4.6. מיד עם קבלת המשאית ו/או המשאיות מתחייב הספק להדריך את המפקח ו/או מפעיליו.
- 4.7. ביצוע ההדרכה ייעשה על-ידי אנשי מקצוע מטעם הספק ועל חשבונם.
- 4.8. במסגרת ההדרכה יינתן הסבר מפורט על אופן המשאית ומערכותיה, ביצוע הטיפולים, התמודדות עם ליקויים, נוהל אחזקה שוטף וכיו"ב. כמו כן יינתנו תשובות לבעיות אשר יתעוררו בהפעלה. הספק יעביר לרשות המפקח גם חוברות הדרכה בכתב.

4.9. ההדרכה תעשה באופן מרוכז במסגרת יומית במהלך אחד מימי העבודה השבועיים. ככל שיידרש הדבר תורחב ההדרכה לימים נוספים, והכל על חשבון הספק.

5. אחריות

5.1. הספק יעניק אחריות מלאה למשאית (בהתאם לכתב אחריות של היצרן) לתקופה של 24 חודשים במסגרתה הספק יהיה אחראי על חשבונו לכל נזק ו/או פגם במשאית לרבות על המנוע, גיר וכל המכלולים **ממועד מסירת החזקה במשאית** לחברה הכלכלית לפיתוח קריית אתא בע"מ, כל זאת בנוסף לאחריות הניתנת למשאית על-ידי היצרן. מובהר, כי טיפולים שוטפים החלים על המשאית עפ"י הוראות היצרן ונזקים תאונתיים יחולו על החברה הכלכלית לפיתוח קריית אתא בע"מ ו/או מי מטעמה.

5.2. האחריות תהא על כל רכיבי המשאית ללא יוצא מן הכלל וללא כל תשלום במשך 24 חודשים מיום אספקת המשאית.

5.3. הספק לא יהיה זכאי לכל תמורה בגין האחריות למשאית בגין תקופה זו.

5.4. בתום האחריות ובהתאם לשיקול דעתה הבלעדי של החברה הכלכלית לפיתוח קריית אתא בע"מ, תקופת האחריות תהיה ניתנת להארכה לתקופה נוספת בת 12 חודשים קלנדאריים, ועד 2 (שתי) תקופות סה"כ. מובהר כי החברה הכלכלית לפיתוח קריית אתא בע"מ רשאית לבצע הארכה לתקופת אחריות מורחבת בכל שלב ואין חובה ברצף בתקופת האחריות המורחבת ו/או אחריות היצרן.

5.5. האחריות למשאית בתקופת האחריות וכן בתקופת האחריות המורחבת (במידהוהחברה הכלכלית לפיתוח קריית אתא בע"מ האריכה את תקופת האחריות כמפורט בסעיף 5.4 לעיל), כוללת את כל המכלולים, החומרים והמרכיבים של משאית אשר נפגעו כתוצאה מפגם בייצור והוא יישא בכל ההוצאות הדרושות בתיקון הדרוש תיקון ו/או החלפתם בחדש עד לתפקודם התקין, לרבות שלמות מתכות, ריתוכים, צירים, מסילות, רפידות, צמיגים, ציריות, מערכות בלימה, שמנים, נוזלי סיכה, מסננים, פילטרים, מערכות הידראוליות ופניאומאטיות, בוכנות, מערכות תפעול ובקרה אלקטרוניות, חשמליות ופניאומאטיות, מערכות שטיפה, צביעה ושילוט וכיו"ב.

5.6. הספק מתחייב לתקן ו/או להחליף (בחלפים מקוריים ותקינים) באופן מידי וללא תשלום כל חלק ו/או חלקים פגומים בחומר ו/או כתוצאה מעבודות ייצור ו/או הרכבה.

5.7. האחריות המורחבת תכלול גם כיוסי לעלות שעות העבודה ביצוע התיקונים ו/או הטיפולים (ללא יוצא מן הכלל), והכל במסגרת העלות בגין האחריות וללא תוספת תשלום.

5.8. האחריות תחול **גם** (אך לא רק) על –

5.8.1. כל רכיבי המנוע – לרבות, גוף המנוע, ראש המנוע, שרולי צילינדר ובוכניות, מנגנון שסתומים, מנגנון תזמון, מנגנון גל ארכובה, טלטלים ומיסבים, משאבת שמן + צינור האיסוף, מצנן שמן, בית מסנן שמן, צנרת פנימית, אטמים פנימיים, גלגל התנופה ובית גלגל התנופה, סעפת פליטה/יניקה, תרמוסטט ובית תרמוסטט, משאבת הזרקת דלק + מחבר ומשאבת הזנה וכל יתר החלקים והמרכיבים.

5.8.2. כל רכיבי תיבת ההילוכים – לרבות, בית מצמד, בית תיבת הילוכים, גלים וגלגלי שיניים, מיסבים, קונוסי סנכרון, טבורים, שרולים, צנרת פנימית, אטמים פנימיים, משאבת שמן, מצנן שמן וכל יתר החלקים והמרכיבים.

- 5.8.3 הינע סופי – לרבות, בית סרן אחורי, בית דיפרנציאל, גלגלי דיפרנציאל, מיסבי דיפרנציאל, נועל דיפרנציאל, חצאי גלים, טבור וגלגלי הפחתה טבוריים וכל יתר החלקים והמרכיבים.
- 5.8.4 מעביר כוח (P.T.O) על כל מרכיביו.
- 5.8.5 מערכות בלמים והיגוי, על כל מרכיביהן.
- 5.8.6 מצלמות היקפיות אשר יהיו ניתנות לצפייה על ידי הרשות לרבות AI.
- 5.9 במסגרת תקופת האחריות מתחייב הספק להעניק למשאית שירותי תחזוקה, למעט טיפולים תקופתיים במועדים אשר נקבעו לכך על-ידי היצרן ובהתאם להוראות היצרן ולמעט נזק תאונתי, כאשר תיקון תקלה ו/או קלקול אשר נגרמו לשלדת המשאית שלא כתוצאה מתאונה יתוקנו ויכוסו על-חשבון הספק.
- 5.10 ביצוע התיקונים ייעשה באמצעות חלקים חדשים, תקינים ומקוריים של היצרן.
- 5.11 בעניין זה מצהיר ומתחייב הספק כי –
- 5.11.1 הוא מכיר את כל ההוראות והדרישות הכרוכות במתן שירותי אחזקה למשאית.
- 5.11.2 הוא בעל ניסיון, כישורים ומיומנות במתן שירותי אחזקה למשאית.
- 5.11.3 הוא יעסיק כוח אדם מיומן בכמות מספקת לצורך הענקת שירותי האחזקה על הצד הטוב ביותר.
- 5.12 הספק יערוך וימסור ביום מסירת משאית לחברה הכלכלית לפיתוח קריית אתא בע"מ את רשימת המטלות שעל החברה הכלכלית לפיתוח קריית אתא בע"מ לבצע במסגרת הטיפול היומי, השבועי והרבעוני. רשימת המטלות תהא ברורה כתובה בעברית ובהתאם להוראות היצרן. רשימת המטלות תעודכן על-פי דרישות היצרן.
- 5.13 החברה הכלכלית לפיתוח קריית אתא בע"מ תפעל לבצע טיפולים למשאית כאמור ברשימת המטלות שנמסרה לה ו/או על-פי הוראות היצרן.
- 5.14 החברה הכלכלית לפיתוח קריית אתא בע"מ תבצע למשאית טיפולים יומיים ושבועיים באמצעות מפעילי המשאית המועסקים על-ידה.
- 5.15 בהתאם לשיקול דעתה של החברה הכלכלית לפיתוח קריית אתא בע"מ הספק יעניק לחברה הכלכלית לפיתוח קריית אתא בע"מ טיפולים תקופתיים. הספק יעביר לחברה הכלכלית לפיתוח קריית אתא בע"מ הצעת מחיר בגין הטיפולים ויבצע רק לאחר קבלת אישור מראש ובכתב מהמנהל. ככל שנקבע כי הטיפול התקופתי ייעשה על-ידי הספק, הרי שזה ייעשה במוסכי הספק בתיאום מראש בין 2 הצדדים.
- 5.16 הספק מתחייב לטפל בכל תקלה או קלקול (למעט תקלה ו/או קלקול אשר מקורם כתוצאה מתאונה) שיגרמו למשאית, זאת תוך 24 שעות מרגע שהחברה הכלכלית לפיתוח קריית אתא בע"מ הודיעה לספק על התקלה ו/או הקלקול או מיום שנודע לספק על התקלה, המוקדם מבניהם. מובהר בזאת כי ימי שבת וחג לא יובאו במניין השעות לעניין סעיף זה.
- 5.17 מועד והמקום לתיקון כל קלקול ו/או תקלה יקבע בין הספק לחברה הכלכלית לפיתוח קריית אתא בע"מ.
- 5.18 הספק מתחייב להגיע למקום שיקבע בשעות העבודה עם צוות עובדים מיומן ועם כל הציוד הנדרש לתיקון התקלה ו/או הקלקול.
- 5.19 הספק מתחייב כי תיקון התקלה ו/או הקלקול אשר יתגלו במשאית יתוקנו ברציפות וללא הפסקה עד להשלמת התיקון, כל זאת גם אם נמשך הדבר מעבר לשעות העבודה, למעט שבתות וחגים.

- 5.20. כל תיקון תקלה ו/או קלקול אשר אינם במסגרת האחריות יש לקבל ראשית הזמנת עבודה בכתב ומראש
- 5.21. במקרה והספק לא יצליח להתגבר על התקלה ו/או הקלקול במסגרת האחריות תוך 72 שעות ממועד ההודעה תהיה החברה הכלכלית לפיתוח קריית אתא בע"מ רשאית לדרוש מהספק והספק יהיה מחויב להעמיד לרשות החברה הכלכלית לפיתוח קריית אתא בע"מ, תוך 24 שעות ממועד הדרישה משאית דחס חלופית (שלדת משאית + מרכב דחס) תקינה מאותו סוג ו/או משאית מנוף חלופית (שלדת משאית + ארגז) תקינה מאותו סוג, שתעמוד לרשות החברה הכלכלית לפיתוח קריית אתא בע"מ עד למועד החזרת משאית לכשירות מלאה לשביעות רצונה המלא של החברה הכלכלית לפיתוח קריית אתא בע"מ.
- 5.22. למען הסר ספק, כל ההוצאות בגין העמדת משאית דחס ו/או משאית מנוף חלופית יחולו על הספק.
- 5.23. הספק לא יהא אחראי לתקן על חשבונו תקלה ו/או קלקול במשאית אשר נגרמו כתוצאה מתאונה (להלן: "נזק תאונתי").
- 5.24. הקביעה באם המדובר על נזק תאונתי ואם לאו תקבע על-ידי המנהל. הספק יהיה רשאי לערער על החלטות המנהל למנכ"ל החברה הכלכלית לפיתוח קריית אתא בע"מ אשר החלטתו בעניין תהיה סופית.
- 5.25. בתוך 24 שעות ממועד מתן הודעה לספק על נזק תאונתי מתחייב הספק לבדוק את משאית וכן יערוך הספק – בתיאום עם חברת הביטוח של החברה הכלכלית לפיתוח קריית אתא בע"מ הצעת מחיר בכתב ביחס לעלות התיקונים, עלות החלקים החדשים הדרושים צורך התיקון (על-פי מחיר קטלוגי), עלות שעת עבודה והיקף השעות הנדרש לביצוע התיקון.
- 5.26. בתוך 24 שעות ממועד שהספק קיבל מהחברה הכלכלית לפיתוח קריית אתא בע"מ הזמנת עבודה בכתב לביצוע התיקון, מתחייב הספק להתחיל לבצע את התיקונים הנדרשים להחזרת משאית לתקינות מלאה.
- 5.27. התיקונים יבוצעו בשעות העבודה במוסכי הספק וזאת ברציפות ללא הפסקה עד להשלמת התיקון, כל זאת גם אם נמשך הדבר מעבר לשעות העבודה, למעט שבתות וחגים.
- 5.28. עלויות שינוע משאית למוסכי החברה הכלכלית לפיתוח קריית אתא בע"מ תחולנה על החברה הכלכלית לפיתוח קריית אתא בע"מ.
- 5.29. לחברה הכלכלית לפיתוח קריית אתא בע"מ שיקול הדעת באם לבצע את התיקון במוסכי הספק ואם לאו.
- 5.30. לא יאוחר מ- 7 ימים מתום ביצוע התיקונים יעביר הספק למנהל דו"ח טיפול בו יפורט הטיפול שבוצע, לרבות שעות העבודה, סוגי החלקים שהוחלפו וכל פרט אחר הקשור לטיפול.
- 5.31. החברה הכלכלית לפיתוח קריית אתא בע"מ תחזיק ותנהל "ספר טיפולים" למשאית. החברה הכלכלית לפיתוח קריית אתא בע"מ תרשום ב"ספר הטיפולים" פרטים המשקפים את אופן השימוש במשאית, מועד ביצוע הטיפולים היומיים והשבועיים במשאית ותקלות ו/או קלקולים שיתגלו בעת ביצועם.
- 5.32. הספק ירשום ב"ספר הטיפולים" פרטים המשקפים את הטיפולים התיקונים אשר התבצעו על-ידו והבסיס לביצוע התיקונים. במסגרת הרישום יפרט הספק גם על חלקים שהוחלפו, מחיריהם וכל פרט אחר שנעשה בעת הטיפול.

- 5.33. נכונות רישומי הספק ב"ספר הטיפולים" מותנים אך ורק באישור בכתב של המנהל או המפקח בחתימתם על גבי ספר הטיפולים ביחס לכל פירוט של הספק.
- 5.34. בתום תקופת האחריות מתחייב הספק שהמשאית תהיה במצב תקין ושלם ולא פגם, למעט בלאי טבעי.
- 5.35. הספק מתחייב לספק לחברה הכלכלית לפיתוח קריית אתא בע"מ ולכל גוף אחר הבא במקומה ביחס לבעלות במשאית בתום תקופת האחריות חלפים, אביזרים, חומרים וכיו"ב הנדרשים להפעלת המשאית ואחזקתה במצב תקין, וזאת לשם טיפול עצמי או טיפול באמצעות אחר לתקופה של שבע (7) שנים לפחות ממועד מסירת המשאית.
- 5.36. חלפים, חומרים, טיפולים וכיו"ב אשר ידרשו לצורך הפעלת ואחזקת שלדת המשאית בתקופה שלאחר תקופת האחריות יהיו על חשבון החברה הכלכלית לפיתוח קריית אתא בע"מ או כל גוף אחר הבא במקומה ביחס לחזקה/בעלות בשלדת המשאית.
- 5.37. לא ביצע הספק תיקונים ו/או טיפוליים כנדרש ובמועד ישלם הוא פיצוי מוסכם לחברה הכלכלית לפיתוח קריית אתא בע"מ בסך של 2,000 ₪ בצירוף מע"מ לכל יום עיכוב כפיצוי מוסכם ללא הוכחת נזק, כל זאת מבלי לגרוע מזכותה של החברה הכלכלית לפיתוח קריית אתא בע"מ לתבוע מהספק בגין נזקים אשר נגרמו לחברה הכלכלית לפיתוח קריית אתא בע"מ עקב אי ביצוע התיקונים ו/או הטיפולים כנדרש ו/או במועד, לרבות בגין דמי השכירות בעבור השכרת המשאית חלופית בתוספת 600 ₪ בצירוף מע"מ ליום שכירות (מעבר לדמי השכירות) כדמי טיפול והוצאות כלליות של החברה הכלכלית לפיתוח קריית אתא בע"מ בעניין.
- 5.38. אין באמור בכדי לגרוע ו/או להפחית מזכותה של החברה הכלכלית לפיתוח קריית אתא בע"מ לחלט את הערבות הבנקאית של הספק בעניין.

6. תקופת החוזה

תקופת ההתקשרות על-פי חוזה זה הינה ל- 12 חודשים החל מיום _____ וכלה ביום _____.

לחברה הזכות להאריך את ההתקשרות לעוד 4 תקופות בנות 12 חודשים כך שסך ההתקשרות לאחר מימוש האופציות תעמוד על 60 חודשים (יקראו להלן – "תקופת החוזה"). בתקופה האמורה לעיל, מתחייב הספק לספק את השירותים על פי חוזה זה וההצעה תהיה צמודה 100% לשער האירו כאשר מדד הבסיס יהיה ביום הגשת ההצעות.

7. תמורה

- 7.1. בתמורה לביצוע מלא ודייקני של כלל התחייבויות הספק על-פי הסכם זה לרבות מסמכי המכרז ונספחיהם במועדן תשלם העירייה בהתאם להצעתו במכרז את התמורה המוגדרת בסעיף זה.
- 7.2. למען הסר ספק, מובהר בזאת כי התמורה שלהלן כוללת כל הוצאות הכרוכות באספקת המשאית, לרבות תשלומים שונים לרשויות ו/או לגופים ציבוריים, הדרכות וכל התחייבויותיו, לרבות הצבת צביעה, תליית שילוט, הצבה מתן שירותי אחריות, אספקת כלים ומשאיות חלופיים וכל יתר התחייבויות הספק בהתאם למסמכי המכרז וחוזה זה ונספחיהם.
- 7.3. התמורה שתשולם לספק תהא בגין כל הזמנת עבודה ובאופן שלהלן (להלן: "תמורת הספק בגין הזמנת עבודה"): :

7.4. בתוך שלושה ימי עבודה ממועד מסירת הזמנת העבודה תשולם לספק מקדמה בשיעור של 25% משווי הזמנת העבודה הכולל.

7.5. במועד אספקת כל משאית ישולם תשלום נוסף בשיעור של 75% משווי הזמנת העבודה.

8. אי קיום יחסי עובד - מעביד

8.1. מובהר בזאת כי הסכם זה הינו הסכם בין מזמין לבין ספק עצמאי ואינו מהווה חוזה עבודה, וכי הספק הוא בעל עסק עצמאי לאספקת הטובין וכי בינו לבין החברה הכלכלית לפיתוח קריית אתא בע"מ לא מתקיימים יחסי עובד - מעביד, יחסי הרשאה, סוכנות או שותפות, לצורך כל דבר ועניין.

8.2. הספק יהיה אחראי לביצוע כל תשלומי המיסים וכן כל תשלום חובה אחר אשר יחול בקשר למתן השירותים ולקיום התחייבויותיו על פי חוזה זה.

8.3. הספק מצהיר בזאת כי הוא מנהל ספרי חשבונות כדן ומשלם מס הכנסה כעצמאי. כמו כן מצהיר הספק כי הוא רשום כעוסק מורשה לעניין מס ערך מוסף וכעצמאי במוסד לביטוח לאומי.

8.4. מובהר בזאת כי הספק הוא המעסיק ו/או המעביד הבלעדי של כל הפועלים מטעמו המעניקים שירותים ועבודות לחברה הכלכלית לפיתוח קריית אתא בע"מ בהתאם לחוזה זה, וכי אין בינם לבין החברה הכלכלית לפיתוח קריית אתא בע"מ יחסי עובד-מעביד, יחסי הרשאה, סוכנות או שותפות, לצורך כל דבר ועניין.

8.5. הספק ישפה את החברה הכלכלית לפיתוח קריית אתא בע"מ, עם דרישתה הראשונה לכך, בכל עת וללא הגבלת סכום, בגין כל דרישה ו/או תביעה שיופנו נגד החברה הכלכלית לפיתוח קריית אתא בע"מ מאת הספק ו/או מי מטעמו ו/או מי מעובדיו ו/או אחר מטעמו ו/או על ידי צד שלישי כלשהו, בקשר עם טענת יחסי עובד - מעביד או יחסי מרשה - מורשה או יחסי סוכנות או יחסי שותפות בין החברה הכלכלית לפיתוח קריית אתא בע"מ לבין הספק ו/או הפועלים מטעמו בהענקת עבודות לחברה הכלכלית לפיתוח קריית אתא בע"מ ו/או מי מעובדיה ו/או אחר מטעמה ו/או בקשר עם קיומם ו/או העדרם של יחסים כאמור ו/או בקשר עם כל חיוב, חבות, חוב ו/או אחריות הנובעים מיחסים כאמור, לרבות מכוח כל הסכם, הסדר, דבר חקיקה, צו הרחבה, נוהג וכיוצא באלה.

8.6. מוסכם בין הצדדים כי היה וייקבע על ידי גוף שיפוטי מוסמך כי היחסים בין הספק לבין החברה הכלכלית לפיתוח קריית אתא בע"מ בגין העבודות הניתנות על ידי הספק ו/או הפועלים מטעמו המעניקים שירותים לחברה הכלכלית לפיתוח קריית אתא בע"מ בהתאם לחוזה זה, מטעמה ו/או אחר מטעמה על פי הסכם זה הינם יחסי עובד מעביד, יישא הספק בכל הסכומים שנפסקו כנגד החברה הכלכלית לפיתוח קריית אתא בע"מ בעניין זה לרבות הוצאות משפט ושכר טרחת עו"ד.

8.7. החברה הכלכלית לפיתוח קריית אתא בע"מ תהא הסמכות הבלעדית והאוטומטית לקזז ו/או להפחית סכומים אילו מתשלום התמורה על-פי חוזה זה ו/או מכל מקור אחר, כל זאת מבלי לגרוע מזכותה של החברה הכלכלית לפיתוח קריית אתא בע"מ על-פי דין לתבוע בשל כך.

8.8. הספק מתחייב שלא לתבוע ו/או לצרף את החברה הכלכלית לפיתוח קריית אתא בע"מ ו/או מי מטעמה בדרך כלשהי לכל תביעה ו/או טענה ו/או דרישה שתופנה כלפיה, בגין כל יחסי עובד-מעביד, לרבות בגין ובקשר עם חבות מעבידים ולרבות כאילו אשר יופנו אליו בעניין העבודות ולרבות כאילו שיופנו אליו מכל סיבה אחרת.

9. אחריות שיפוי וביטוח

- 9.1. הספק יהיה אחראי בגין כל נזק, הוצאה, הפסד, תשלום, חסרון כיס, אובדן רווח וכל נזק כיוצא באלה שיגרמו, במישרין או בעקיפין, לחברה הכלכלית לפיתוח קריית אתא בע"מ ו/או לציודה, ו/או לצד שלישי ו/או לגופו ו/או לרכושו, לרבות לעובדי הספק, ככל שיגרמו, בשל מעשה או מחדל כלשהם של הספק ו/או נותן שירותים מטעמו.
- 9.2. מבלי לגרוע מכל סעד העומד לחברה הכלכלית לפיתוח קריית אתא בע"מ מכוח כל דין ו/או הסכם, מוסכם בזה כי, הספק ישפה ויפצה את החברה הכלכלית לפיתוח קריית אתא בע"מ, בתוך שלושה (3) ימים מדרישתה הראשונה לכך, בגין כל נזק שיגרם לה כאמור בהסכם זה, ללא הגבלת סכום בסך של \$150,000 (ארה"ב) כפיצוי מוסכם, כל זאת מבלי שיהיה על החברה הכלכלית לפיתוח קריית אתא בע"מ להמציא לספק כל חשבון, מסמך, הוכחה ו/או ראיה, ומבלי שיהיה על החברה הכלכלית לפיתוח קריית אתא בע"מ לדרוש ו/או לתבוע צד שלישי כלשהו, תחילה ו/או במקביל ו/או בכלל.
- 9.3. על הספק תחול האחריות המלאה, הבלעדית והמוחלטת בכל מקרה של פגיעה, פגיעה, נכות, מוות, וכל נזק או הפסד אחרים אשר ייגרמו או יקרו לגופו ו/או לרכושו של נותן שירותים מטעמו של הספק לחברה הכלכלית לפיתוח קריית אתא בע"מ, ו/או לגופו ו/או לרכושו של מי מטעמו של הספק ו/או לגופו ו/או לרכושו ו/או לצד שלישי כלשהו, ו/או לגופו ו/או לרכושו של עובד ו/או פועל של הספק, כל זאת תוך כדי או עקב ביצוע או אי ביצוע השירותים ו/או התחייבויות הספק על פי חוזה זה.
- 9.4. הספק יבצע על חשבונו במהלך כל תקופת החוזה וכל הארכה שלו את כל הביטוחים הנדרשים ממנו בקשר עם ביצוע השירותים וימציא אישור קיום ביטוחים במעמד חתימת החוזה חתום ע"י חברת הביטוח שלו וכן ימציא אישור חדש, לפחות 15 יום לפני תום תוקפו של כל אישור כל עוד נמשכת ההתקשרות ביניהם. ביטוח אחריות המוצר יחודש על ידו גם במשך תקופה של לפחות שנתיים לאחר אספקת המשאית. הספק יישא לבדו בכל סכומי ההשתתפות העצמית בכל הביטוחים הנערכים על ידו.
- נספח הביטוח מצ"ב **כנספח 2** לחוזה זה ואישור קיום ביטוחים מצ"ב **כנספח 2א'** לחוזה זה ומהווים חלק בלתי נפרד הימנו.

10. הוראות לעניין הסבת ההסכם

- 10.1. הספק מתחייב לא להסב לאחר או לאחרים את זכויותיו (לרבות התשלומים להם זכאי) ו/או את חובותיו לפי חוזה זה, כולן או מקצתן, וכן מתחייב הוא לא לשתף איש אחר או גוף אחר כלשהו, זולת עובדיו או שליחיו, בביצוע השירותים לפי חוזה זה, אלא אם קיבל את הסכמתה המפורשת של החברה הכלכלית לפיתוח קריית אתא בע"מ בכתב ומראש.
- 10.2. יובהר, כי הסבת או המחאת העבודות נשוא חוזה זה מותרת, ברם וכפי שצוין הדבר נתון לשיקול דעתה של החברה הכלכלית לפיתוח קריית אתא בע"מ בלבד ולהסכמתה המפורשת בכתב ומראש. ההסבה או המחאת הזכויות תתבצע בהתאם לנספח לחוזה שייחתם על-ידי החברה הכלכלית לפיתוח קריית אתא בע"מ מצד אחד לספק מצד שני ולנמחה מצד שלישי.

- 10.3. נתנה החברה הכלכלית לפיתוח קריית אתא בע"מ את הסכמתה להסבת החוזה, כאמור לעיל, אין ההסכמה האמורה פוטרת את הספק מאחריותו והתחייבויותיו על-פי החוזה, וספק יישא באחריות מלאה לכל מעשה ו/או מחדל של מבצעי העבודות.
- 10.4. היה הספק תאגיד רשום יראו בהעברת 45% או יותר מהשליטה בתאגיד או מזכויות השותפות בין אם ההעברה נתבצעה בבת אחת ובין אם נעשתה בחלקים, כהסבת זכויות הדורשת את הסכמת החברה הכלכלית לפיתוח קריית אתא בע"מ כאמור לעיל.

11. הפרת החוזה

- 11.1. לא ימלא הספק את מלוא התחייבויותיו בהתאם לחוזה זה, או לא ימלא הספק אחר הוראותיה של החברה הכלכלית לפיתוח קריית אתא בע"מ, רשאית החברה הכלכלית לפיתוח קריית אתא בע"מ להתרות בו ולדרוש את מילוי הוראות החוזה כראוי. ההתראה תהיה בעל-פה או בכתב.
- 11.2. לא תוקנו הליקויים מכל סוג ומין שהוא תוך שלושה (3) ימים או במועד אחר אשר קבעה החברה הכלכלית לפיתוח קריית אתא בע"מ, מיום קבלת הודעת ההתראה, תהיה החברה הכלכלית לפיתוח קריית אתא בע"מ רשאית לבטל את החוזה, להפסיק את החוזה על-ידי הספק לפרק זמן משתנה ולבצע את אשר נדרש לביצוע בעצמה ו/או למסרה לאדם אחר ולחייב את הספק בכל נזק ו/או הוצאה שייגרמו לה בנדון.
- 11.3. הודיעה החברה הכלכלית לפיתוח קריית אתא בע"מ לספק על דבר ביטול החוזה כאמור לעיל, תשלם החברה הכלכלית לפיתוח קריית אתא בע"מ לספק את התמורה החוזית לה זכאי הספק, בניכוי ו/או הפחתה ו/או בקיזוז כל סכום לו זכאית החברה הכלכלית לפיתוח קריית אתא בע"מ מהספק על-פי החוזה וכל הנזקים ו/או הוצאות החברה הכלכלית לפיתוח קריית אתא בע"מ עקב ו/או כתוצאה מהפרת החוזה על-ידי הספק.
- 11.4. מבלי לגרוע באמור לעיל, תהיה החברה הכלכלית לפיתוח קריית אתא בע"מ רשאית לפעול בהתאם לכתבי הערבויות האוטומטיות אשר ניתנו לה בהתאם לחוזה זה, לצורך הבטחת ביצוע החוזה; כולל חילוטה של כל הערבות הבנקאית או חלקה, בגין הפרה של החוזה על-ידי הספק.
- 11.5. אין באמור בהסכם זה כדי לגרוע מזכותה של החברה הכלכלית לפיתוח קריית אתא בע"מ לנקוט כנגד הספק צעדים משפטיים ו/או לתבוע כל סעד ו/או תרופה על-פי כל דין ו/או על פי חוזה זה.
- 11.6. אין באמור בהוראות סעיפי פרק זה (הפרת חוזה) בכדי לגרוע מקיום מלוא התחייבויותיו של הספק בהתאם לחוזה זה ובהתאם לכל דין, וכי אי קיומם כמוהו כהפרה יסודית של החוזה, המזכה את החברה הכלכלית לפיתוח קריית אתא בע"מ בכל סעד על-פי החוזה זה ועל-פי כל דין.

12. ערבות הביצוע וערבות בדק

- 12.1. להבטחת ביצוע וקיום התחייבויותיו של הספק על-פי חוזה זה, יפקיד הספק בידי החברה הכלכלית לפיתוח קריית אתא בע"מ בתוך 7 ימים ממועד ההודעה על זכייתו במכרז ובטרם מועד החתימה על הסכם זה, ערבות בנקאית, צמודה לעליית למדד המחירים לצרכן (חיובי בלבד), בנוסח המצורף **כנספת 3** (להלן – ערבות ביצוע), על סך של 300,000 ₪ כולל מע"מ (במילים – שלוש מאות אלף שקלים חדשים).

- 12.2. ערבות הביצוע, תהא בתוקף לתקופה של שנים-עשר (12) חודשים ממועד החתימה על חוזה זה. שלושים (30) יום טרם פקיעת מועד הערבות הבנקאית יאריך הספק את תוקפה של הערבות הביצוע לתקופה נוספת, כך שערבות הביצוע תמיד תהיה בתוקף למאה ועשרים (120) יום נוספים מעבר למועד סיום ההתקשרות; האמור איננו גורע מזכותה של החברה הכלכלית לפיתוח קריית אתא בע"מ לדרוש להאריך ו/או להאריך את תוקפה של ערבות הביצוע בהתאם להודעה מטעמה כאמור וכמפורט בנוסח ערבות הביצוע הצורף כנספח 3, אם כי חובת הארכה חלה על הספק.
- 12.3. הספק יישא בכל ההוצאות הקשורות בהמצאת ערבות הביצוע ובהארכת תוקפה, וכל הוצאה אחרת הנדרשת לשם כך.
- 12.4. לא קיים הספק תנאי מתנאי חוזה זה, או לא ביצע את העבודה הקבלנית כולה או חלקה, לשביעות רצון החברה הכלכלית לפיתוח קריית אתא בע"מ ו/או המנהל, תהא רשאית החברה הכלכלית לפיתוח קריית אתא בע"מ לחלט את ערבות הביצוע בחלקה או במלואה כמשמעותה בסעיף זה, מבלי שהספק יוכל להתנגד לגביית סכום הערבות כאמור. הערבות תהא בלתי מותנית וניתן יהיה לממשה מיידית עם דרישה בלא צורך הנמקה.
- 12.5. סכום הערבות שנגבה על-ידי החברה הכלכלית לפיתוח קריית אתא בע"מ, ייהפך לקניינה הגמור והמוחלט, מבלי שתהא לספק זכות כלשהי לבוא כלפי החברה הכלכלית לפיתוח קריית אתא בע"מ או כלפי מי מטעמה, בטענות מכל מין וסוג שהוא בקשר לכך ומבלי שדבר זה ייגרע מזכויותיה של החברה הכלכלית לפיתוח קריית אתא בע"מ בגין הפרת החוזה.
- 12.6. בנוסף לערבות הביצוע, רשאית החברה הכלכלית לפיתוח קריית אתא בע"מ לעכב תחתיה את יתרת התשלומים לספק ולקזז ו/או להפחית ו/או לנכות את התשלומים, כל סכום לכיסוי נזקים ו/או התחייבויות של הספק כלפי החברה הכלכלית לפיתוח קריית אתא בע"מ ו/או כלפי כל צד שלישי.
- 12.7. **ערבות בדק** – בנוסף לערבות הביצוע ומבלי לגרוע מסמכות החברה הכלכלית לפיתוח קריית אתא בע"מ לעשות בה כל שימוש המותר לה על פי הוראות החוזה, יפקיד הספק בידי החברה הכלכלית לפיתוח קריית אתא בע"מ במועד אספקת כל משאית, ערבות בנקאית, צמודה למדד המחירים לצרכן החיובי בלבד, בנוסח המצורף **נספח 3א'** לחוזה (להלן: "**ערבות בדק**") על סך 50,000 ₪ (חמישים אלף שקלים חדשים בלבד) **בעבור כל משאית**.
- 12.8. החברה הכלכלית לפיתוח קריית אתא בע"מ תהא רשאית לעשות שימוש בערבות הבדק כל אימת שהספק לא מילא אחר חיוביו לבצע הטיפולים השוטפים ו/או התיקונים הנדרשים במסגרת תקופת אחריות המוצר ו/או תקופת האחריות והאחזקה המורחבים ולאחר שניתנה לו ההזדמנות לעשות כן בהתאם להוראות הסכם זה.
- 12.9. החברה הכלכלית לפיתוח קריית אתא בע"מ תהא רשאית לפדות את ערבות הבדק ו/או את ערבות הביצוע לשיעורין ו/או בבת אחת הכול על פי שיקול דעתה, ואין לראות בדרישה לממש את ערבות הבדק ו/או את ערבות הביצוע לשיעורין כוויתור על זכות כלשהי המוקנית לה.
- 12.10. ערבות הבדק, תהא בתוקף לתקופה של שנים-עשר (12) חודשים ממועד אספקת כל משאית. שלושים (30) יום טרם פקיעת מועד הערבות הבנקאית יאריך הספק את תוקפה של הערבות הבדק לתקופה נוספת, כך שערבות הבדק תמיד תהיה בתוקף למאה ועשרים (120) יום נוספים מעבר למועד סיום האחריות (או אחריות מורחבת בהתאם להחלטת החברה הכלכלית לפיתוח קריית אתא בע"מ);

13. ביטול ההסכם

13.1. מבלי לגרוע מכל תרופה או זכות, הנתונים לחברה הכלכלית לפיתוח קריית אתא בע"מ, לפי

חוזה זה ולפי כל דין (לרבות חילוט הערבות הבנקאית), הרי בכל אחד מהמקרים הבאים תהא החברה הכלכלית לפיתוח קריית אתא בע"מ רשאית, לפי שיקול דעתה הבלעדי ומבלי לתת התראה, לבטל את חוזה זה ו/או ליישם את החוזה באמצעות ספק אחר ו/או בכל דרך אחרת

13.1.1. אם הספק הפר התחייבות כלשהי מהתחייבויותיו על-פי חוזה זה.

13.1.2. אם ימונה לספק ו/או לנכסיו כונס נכסים או כונס נכסים כמנהל (זמני או קבוע), או אם הוגשה בקשה למינוי כונסי נכסים ו/או מנהל כאמור.

13.1.3. אם הספק יפשוט את הרגל, או הוגשה נגדו בקשה לפשיטת רגל או כשניתן נגדו צו כינוס נכסים לגבי נכסיו כולם או חלקם, או שמונה כונס נכסים זמני או קבוע לרכושו או לחלק מרכושו, או במקרה של גוף מאוגד, נתקבלה על-ידו החלטה על פירוק מרצון, או כשהוגשה נגדו בקשה לפירוק, או שניתן נגדו צו פירוק או שמונה לו מפרק או מפרק זמני, או שהוא הגיע לפשרה או סידור עם נושיו כולם או חלקם, או שהוא פנה לנושיו למען קבלת ארכה או פשרה למען הסדר איתם לפי פקודת החברות (נוסח חדש), התשמ"ג-1983.

13.1.4. במקרה והוטל עיקול על רכושו של הספק, או אם בוצעה פעולה כלשהי מטעם משרד ההוצאה לפועל לגבי רכושו של הספק או מקצתו, והספק לא הסיר את העיקול ו/או ביטל את הפעולה בתוך 20 יום.

13.1.5. בכל מקרה בו הספק הפר חוזה זה בהפרה יסודית, או שהספק הפר חוזה זה הפרה לא יסודית וזו לא תוקנה בתוך עשרה (10) ימים מיום שהספק יידרש לעשות כן או תוך פרק זמן אחר כפי שנקבע על-ידי המנהל בהודעה שנמסרה לספק.

13.1.6. אם תגרם לספק (חס וחלילה) נכות תמידית או מחלה ממושכת אשר כתוצאה ממנה תישלל ממנו היכולת להמשיך במילוי תפקידו; ובמקרה של תאגיד לבעלי העירייה ו/או מנהליה.

13.1.7. כשהספק הסב את החוזה, כולו או מקצתו, לאחר, או העסיק ספק משנה בביצוע העבודות בלי הסכמת החברה הכלכלית לפיתוח קריית אתא בע"מ מראש ובכתב.

13.1.8. הספק אינו ממלא את הוראות המפקח ו/או המנהל ולא נענה לדרישותיו תוך זמן סביר ו/או תוך הזמן שנקבע לכך על-ידי נותן ההוראה.

13.1.9. התברר כי הצהרה כלשהי של הספק שניתנה בקשר עם חתימת חוזה זה איננה נכונה, או שהספק לא גילה עובדה מהותית אשר לדעת המנהל היה בה כדי להשפיע על ההתקשרות עם הספק.

13.2. אין במקרים המנויים לעיל, כדי לגרוע מזכות הביטול המוענקת לחברה הכלכלית לפיתוח קריית אתא בע"מ בגין הפרת חוזה, על-פי כל דין, וכן מהסעדים הנוספים ו/או החלופיים העומדים לרשותה על-פי כל דין.

13.3. הפר הספק הוראה מהוראות החוזה, רשאית החברה הכלכלית לפיתוח קריית אתא בע"מ לעשות כל אחת מהפעולות המפורטות להלן (כל אחת מהן ו/או חלק מהן ו/או כולן ביחד) –

13.3.1. לחלט את הערבות הבנקאית אשר ניתנה לה לשם ביצוע ומילוי חוזה זה על-ידי הספק.

13.3.2. לתבוע את הספק בגין כל נזק ו/או הוצאה ו/או שיפוי ו/או פיצוי.

13.3.3. לעשות בעצמה או באמצעות אחרים את השירותים שהספק חייב בביצועם על-פי חוזה זה ולחייב את הספק בהוצאות הכרוכות בכך, בין אם באמצעות חילוט ערבות ובין אם באמצעות קיזוז מחשבונותיו.

14. שונות

14.1. על הספק נאסר להשבית חלקית או מלאה, את שירותיו שהוא חוזה זה (ו/או עיכוב בביצוע השירותים), מכל סיבה שהיא, לרבות סיבה הנעוצה בסכסוכי עבודה שבין הספק לבין עובדיו ו/או כתוצאה מסכסוך כספי ו/או משפטי עם החברה הכלכלית לפיתוח קריית אתא בע"מ ו/או מכל סיבה אחרת.

14.2. השביתת הספק את עבודותיו ישלם הספק לחברה הכלכלית לפיתוח קריית אתא בע"מ פיצויים מוסכמים ומוערכים מראש בסך של 2,000 ₪ לכל יום עבודה שבו לא העניק את שירותיו לחברה הכלכלית לפיתוח קריית אתא בע"מ; אין בפיצוי האמור כדי לגרוע מזכויותיה האחרות של החברה הכלכלית לפיתוח קריית אתא בע"מ לקזז ו/או להפחית ו/או לנכות סכומים כסף נוספים בגין השבתת הפעילות, לרבות באמצעות חילוט ערבות הביצוע. כמו כן רשאית החברה הכלכלית לפיתוח קריית אתא בע"מ לתבוע את הספק בגין מלוא הנזקים אשר יגרמו לה כתוצאה מהשביתת שירותי הספק.

14.3. מבלי לגרוע מהאמור לעיל, ומבלי לגרוע מכל זכות ו/או סמכות אחרת של החברה הכלכלית לפיתוח קריית אתא בע"מ על-פי כל דין ו/או חוזה זה, הרי שהחברה הכלכלית לפיתוח קריית אתא בע"מ רשאית, במקרה של השבתתה כאמור, להעסיק ספק/נים או עובדים אחרים במתן השירותים (או חלקם) ו/או לבצע את השירותים (או חלקם) בעצמה, ולחייב את הספק בכל ההוצאות הכרוכות בביצוע העבודות כאמור בתוספת של 15% הוצאות מיוחדות של החברה הכלכלית לפיתוח קריית אתא בע"מ.

14.4. מבלי לגרוע מהאמור לעיל, החברה הכלכלית לפיתוח קריית אתא בע"מ רשאית לקזז ו/או להפחית ו/או לנכות ו/או לעכב ו/או לעקל מהספק בכל עת ובכל זמן כל סכום אשר, לכאורה, מגיע לספק לפי החוזה או מכל סכום אחר שעל החברה הכלכלית לפיתוח קריית אתא בע"מ לשלמו לספק, אשר לדעת המנהל מגיע מהספק לחברה הכלכלית לפיתוח קריית אתא בע"מ ו/או לצד שלישי על-פי חוזה או על-פי דין או על-פי חוק ו/או על-פי החלטה שיפוטית, בין שהוא קצוב ובין שאינו קצוב.

14.5. גילה הספק סתירה בהוראות החוזה ו/או בהוראות הנספחים ו/או בהוראות המסמכים ו/או סתירה בין הוראות החוזה להוראות הנספחים ו/או המסמכים השונים, יפנה הספק למנהל על-מנת לקבל הנחיות בדבר הפירוש הנכון. הפירוש אשר יינתן על-ידי המנהל יהא סופי ומוחלט ויחייב את הספק.

14.6. ויתור של אחד הצדדים על הפרה של הוראה כלשהי של חוזה זה אין פירושו ואין להסיק ממנו כי הוא יוותר על הפרה נוספת של חוזה זה.

14.7. הצדדים מסכימים ומצהירים בזאת כי כל הוראה וכל התחייבות על פי הסכם זה תחשב כהתחייבות עצמאית ונפרדת, והעדר אפשרות לאכוף כל הוראה, התחייבות, או חלקים הניתנים להפרדה מהן לא ייגרע בכל אופן שהוא מאפשרות האכיפה של שאר ההוראות או ההתחייבויות. היה והוראה ו/או הוראות הכלולות בהסכם זה יחשבו, מסיבה כלשהי, כבעלות תחולה רחבה מדי אשר אינה מאפשרת אכיפתן, הוראה ו/או הוראות אלו יפורשו באופן המגביל או מצמצם אותן כך שיאפשר אכיפתן בהתאם לדין החל.

14.8. מוסכם בזאת כי הסמכות השיפוטית המקומית הבלעדית לפי חוזה זה, וכן כל חילוקי דעות ו/או סכסוכים בקשר לחוזה זה, פירושו ו/או ביצועו ו/או ביטולו, וכל תביעה בקשר לכך, יובאו להכרעה בפני בתי המשפט במחוז מרכז.

14.9. כתובות הצדדים הן כמפורט ברישא לחוזה זה. מוסכם על הצדדים כי כל הודעה שתישלח על ידי צד למשנהו בדואר רשום תיחשב כאילו התקבלה אצל הצד השני שבעים ושתיים (72) שעות ממועד המשלוח, אם נמסרה ביד - במועד מסירתה ואם נשלחה במייל - ביום בו נשלחה, ובלבד שהצד השולח ווידא טלפונית כי הודעת הפקס התקבלה אצל הצד שכנגד.

ולראיה באו הצדדים על החתום :

הקבלן

החברה הכלכלית לפיתוח קריית אתא בע"מ

במקרה והקבלן הינו תאגיד :

אישור

אני הח"מ _____, עו"ד מ.ר. _____, כעוה"ד של הקבלן מאשר בזה כי בהתאם למסמכי ההתאגדות התקפים והמעודכנים שלו, הקבלן רשאי לחתום על חוזה זה על נספחיו (להלן: "החוזה"), וכי החוזה נחתם כדן על ידי הקבלן באמצעות _____ ת.ז. _____ ו _____ ת.ז. _____ המורשים לחתום בשמו וכי חתימתם כאמור בתוספת חותמת החברה מחייבת את הקבלן.

עו"ד,

תאריך

נספח 1 לחוזה
מפרט טכני

מפרט שווה ערך טכני בלבד

משאית מנוף

הנושא	פרוט הדרישה שלדת משאית מנוף - שווה ערך בלבד
יעוד השלדה	א. השלדה מיועדת להרכבת ארגז בנפח 29 קוב מסוג "הייבר"
	ב. שלדת המשאית כמערכת, וכל חלקיה האוטומוטיביים, מתוכננים לעמוד בעומסים שיופעלו עליה במסגרת הייעוד המוגדר במסמך זה.
	ג. השלדה תותאם על ידי היצרן/יבואן למערכת הייעודית שתורכב עליו.
משקל כולל	א. המשקל הכולל של השלדה יהיה 14.99 טון.
מהירות נסיעה	מהירות הנסיעה המרבית של השלדה במשקל הכולל המותר תהיה 100 קמ"ש. (ובהתאם לתמרוך בדרך)
שיטת הנעה	שלדת המשאית תצויד בהינע 4X2
כושר טיפוס	א. השלדה בעומס מלא תוכל להתחיל נסיעה ולעצור, ולטפס או לרדת שיפוע קבוע של לפחות 14 מעלות.
כושר תמרון	עדיפות לשלדה בעלת רדיוס סיבוב בין קירות קטן יותר (במרק סרנים הקצר ביותר הקיים בקטלוג היצרן לדגם המוצע).
מרווח גחון	א. מרווח הגחון כאשר שלדת המשאית במשקל הכולל המותר יהיה לפחות 200 מ"מ.
זווית גישה	א. זווית גישה מינימלית כאשר שלדת המשאית במשקל הכולל המותר, לפחות 13 מעלות.
זווית עזיבה	א. זווית עזיבה מינימלית כאשר שלדת המשאית במשקל הכולל המותר, לפחות 12 מעלות.
יציבות	א. מערכת בקרת יציבות ESP
	ב. מערכת ABS
	ג. מערכת ASR
רוחק סרנים	באחריות הספק להתאים את רוחק הסרנים של השלדה לדרישות המערכת הייעודית.
מנוע	א. מנוע דיזל העונה לדרישות תקנות התעבורה של מדינת ישראל במועד המסירה.
	ב. הספק המנוע יהיה 250 כ"ס לפחות
מערכת קירור	א. מערכת הקירור לאזורים מדבריים ותתאים לתנאי סביבה במדינת ישראל.
מערכת הדלק	א. מיכל הדלק של השלדה יהיה לפחות בקיבול 300 ליטר
מערכת סינון אוויר	א. המערכת תאפשר פעולה בכל תנאי הנהיגה ותנאי הסביבה המוגדרים במסמך זה.
	ב. צינור היניקה ימוקם בנקודה הגבוהה ביותר האפשרית.
מערכת פליטה	צינור הפליטה יהיה עילי בשלדות להרכבת מרכבי דחס.
	צינור הפליטה יהיה תחתי בשלדות להרכבת במתן מגבה נוע לשינוע מכולות (רמס"ע)
תיבת הילוכים	הרכב יצויד בתיבת הילוכים אוטומטית מלאה מתוצרת אליסון (ALLISON). או שווה ערך לו.
מע' האטה	א. הרכב יצויד במערכת האטה.
	ב. המערכת תאפשר הפעלת מאט נוסף על בלם הפליטה.
מפרש כוח	א. סוג מפרש הכוח יהיה בחיבור למנוע המשאית.
	ב. מפרש הכוח יתאים לדרישות הפונקציונליות של המערכת הייעודית שתורכב עליו, בדגש על מהירות עבודה של המשאבה ההידראולית שתחובר אליו.
	ג. מפרש כוח יהיה ניתן לניתוק מתא הנהג.
צמיגים וטבורים	א. כל הצמיגים יהיו זהים, מסוג רדיאלי במידות המקובלות במדינת ישראל, ויבטיחו עבירות ויציבות הרכב בנסיעה על כבישים ודרכי עפר.
	ב. הרכב יסופק עם גלגל חלופי ואביזרים מתאימים להחלפת תקר בצמיגים.

הנושא	פרוט הדרישה שלדת משאית מנוף - שווה ערך בלבד
מתלה קדמי	א. המתלה יהיה מסוג קפיצי עלים או קפיצים מכניים מסוג אחר.
	ב. המתלה יאפשר נסיעה בטוחה ונוחה כמפורט במשטר העבודה.
	ג. העומס המותר יתאים לעומס על הסרן.
מתלה אחורי	א. המתלה יהיה מסוג קפיצי עלים או קפיצים מכניים או מתלה פניאומטי לסרן אחורי.
	ב. המתלה יאפשר נסיעה בטוחה ונוחה בכל תנאי הנסיעה שצוינו במסמך זה.
	ג. העומס המותר יתאים לעומס על הסרן.
מערכת ההגוי	גלגל הגה הניתן לכיוון (גובה וזווית).
מערכת בלמים	א. מכלי האוויר בנפח המתאים לדרישות המערכת, עם מיבש אוויר.
	ב. בלמי דיסק מלפנים ומאחור.
	ג. בכל מקרה בו יעשה שימוש בתופי בלם תותקן הגנה מתאימה כנגד חדירת אבק.
	ד. מערכת הבלמים תהיה עם ABS לכל הגלגלים.
שלדה	שלדה המתאימה מבחינת חוזק וקשיחות לפיתול, ליעוד הרכב ואופי השימוש בו.
פגושים, ווי גרירה	א. בקדמת הפגוש יורכב פין גרירה אשר יאפשר גרירת הרכב במצב עמוס בשטח לא סלול ושני אזני גרירה לצורכי חילוץ.
הנדסת אנוש ותא נהג	א. תא הנהג יהיה בעל מבנה קצר עם חזית אנכית ("טלוויזיה"); התא יכלול מערכת שיכון מתאימה משטר עבודה.
	ב. הרכב יאפשר הפעלתו בנוחיות ואמינות מרביים, לנהג ואנשי התפעול.
	ג. חלקו הפנימי של תא נהג יהיה בגימור איכותי.
	ד. בתא הנהג יותקנו מושבים:
	1. שלדה 14.99 טון – 2 מושבים לפחות.
	ה. מושב הנהג יהיה בעל שיכון רב כיווני ונוח לנסיעה ועם מנגנון לכיוונון משקל הגוף.
	ו. המושבים יצוידו בחגורות בטיחות, משענות ראש וידידות אחיזה.
	ז. חלונות בשני הצדדים בהפעלה חשמלית, מקוריים של יצרן השלדה.
	ח. מגיני שמש פנימיים.
	ט. שמשות החזית תצויד פס כהה בחלקה העליון.
י. הפשרת אדים (חימום ומיזוג) לשמשה קדמית ולשמשות צד, מופעלת ע"י הנהג.	
יא. מראות הצד יהיו ניתנות לקיפול, ויאפשרו לנהג לראות את החזית ואת הפינות האחוריות של המרכב.	
יב. מדרגות עליה לתא הנהג מחוספסת עם ידידות אחיזה מחוץ ובתוך התא.	
יג. רדיו MP3 איכותי בעל מתח זהה למתח הרכב, ושני רמקולים לפחות.	
בקרת אקלים	א. תא הנהג יצויד עם מערכת חמום ומיזוג אוויר, המסוגלת לספק תנאי סביבה נוחים לנוסעים בתא הנהג בתנאי אקלים המצויינים במסמך זה.

הנושא	פרוט הדרישה שלדת משאית מנוף - שווה ערך בלבד
	ב. מערכת מיזוג האויר תהיה מקוריות של יצרן השלדה.
שעונים ומדידים	א. לוח השעונים או לוח המחוונים יכלול לפחות את השעונים המקוריים (אשר הותקנו בליין הייצור של השלדה) הבאים: 1. מד מהירות ומד מרחק בק"מ 2. מד טעינה 3. מד דלק 4. טמפי שמן 5. לחץ שמן 6. טמפי מים במנוע 7. לחץ אוויר 8. טמפי ממיר ותיבת הילוכים אוטומטית 9. מד סיבובי מנוע 10. שעון זמן
	ב. בסביבת הנהג, יותקנו חוויים חזותיים ומערכות התראה קוליות לאירועים חריגים במערכות הבאות: 1. חום מנוע 2. מפלס נמוך של נוזל קרור 3. לחץ שמן מנוע 4. סיבובי יתר של המנוע 5. חום ממסרת 6. לחץ אוויר 7. מערכת בלמים 8. נורית (ללא התראה קולית) בעת הפעלת המשאבה במערכת הייעודית.
	ג. הרכב יצויד בטכוגרף לשני נהגים.
מערכת אזעקה	השלדה תסופק עם מערכת אימוביליזר ונעילה מרכזית עם שלט.
חומרים	א. כל הציוד, חומרים, ופריטים שיורכבו יהיו חדשים. ב. לא יעשה שימוש בחומרים הפוגעים באיכות הסביבה.
כלי נהג	השלדה תסופק עם ערכה להחלפת גלגל חילוף, משולשי עצירה, משולש אזהרה, צינור מילוי אוויר, ידית הרמת תא נהג.
צבע	לבן.
מערכת חשמל	א. מערכת החשמל תהיה 12/24 וולט. ב. הרכב יצויד במצברים בעלי קיבול מתאים למאזן האנרגיה של הרכב כולל המערכת הייעודית. ג. השלדה תצויד בשני אורות ומערכת התראה קולית בעת נסיעה לאחור. ד. יותקן מתג ראשי שיאפשר ניתוק מידי של המצברים. המתג יהיה במקום נגיש. ה. בעת טעינה ממקור חיצוני יש להבטיח טעינת המצברים באופן שווה. ו. לרכב עם תיבת הילוכים אוטומטית המתנע יפעל רק במצב N (גם במצב P אם הוא קיים בתיבה). ז. השלדה תצויד במנגון התראה לאורות דולקים. ח. תא המנוע יכלול תאורה נאותה ומתג הפעלה במקום נגיש.
	ט. כל מערכות החשמל של השלדה יוגנו באמצעות נתיכים; כל הנתיכים ירוכזו בתיבה אחת; מבנה התיבה, מיקומה וסידור הנתיכים בתוכה יבטיחו גישה קלה, פשוטה, נוחה ובטוחה; התיבה תכלול גם שילוט ברור המפרט את תפקידו של כל נתיך והערך החשמלי; לכל נתיך וגישה נוחה להחלפה; בתיבה יהיה מקום לאחסון נתיכים חלופיים (לפחות נתיך אחד מכל סוג).

הנושא	פרוט הדרישה שלדת משאית מנוף - שווה ערך בלבד
	י. אלטרנטור A 120 לפחות.
מערכת התראות לנהג	א. בשלדה תותקן מערכת התראות לנהג המתריאה על מצבי סכנה הבאים:
	1. התראה קולית על סטייה לא מתוכננת מנתיב
	2. התראה קולית על אי שמירת מרחק בטוח
	3. התראה קולית לפני התנגשות חזית אחור ברכב או או אופנוע
	4. התראה קולית לפני התנגשות חזיתית בוהלך רגל ואופניים

עבור אספקת מנוף לאיסוף פסולת גזם וגושית

זרוע הידוראלית 3 טלסקופים באורך 10.6 מטר, טלסקופים ללא גירוז;

כושר הרמה בקצה הזרוע – 960 ק"ג;

כושר הרמה של 2,650 ק"ג ב- 4.5 מטר;

צנרת על גבי תופים להפעלת כף וסביבון;

משקל המנוף - 1,755 ק"ג;

רוחב המנוף מקופל – 915 מ"מ;

צידוד 415 צלזיוס, מערכת צידוד טבולה בשמן לעבודה מאומצת;

ספיקה – 60 ליטר לדקה;

מיכל שמן תחתון – 150 ליטר;

שליפת מייצבים הידראולית;

שלט אלחוטי דגם XS Drive;

מערכת אלקטרונית מסוג 4,000 הכוללת אבטחת עומס ומערכת הגברה;

מצנן שמן הידראולי;

כף לאיסוף (צבת) גזם 500 ליטר + סביבון הידראולי 3.5 טון;

מיקום למטאטא ומגרפה;

עבור אספקת ארגז רכינה

ארגז בנפח 24 קוב מסוג "הייבר";

אורך הארגז 6.0 מ'; עשוי מפלדת ST37

עובי דפנות 3 מ"מ ורצפה 4 מ"מ.

מבנה הארגז מותאם לעבודות איסוף גזם.

ארגז כלים סגור;

ארגז כלים פתוח לברזנט – (כיסוי);

מיכל מים לשטיפת ידיים;

פגוש אחורי ותאורת צד בהתאם לתקן 95;

רישוי (לא כולל אגרה);

רוחב הארגז - 2.5 מטר;

צבע הרכינה – לבן;

2 דלתות כנף;

הספק יצרן מפרטים טכניים בעברית של המנוף לפינוי פסולת ו/או לארגז רכינה.

שרטוט משאית מנוף (להמחשה בלבד)

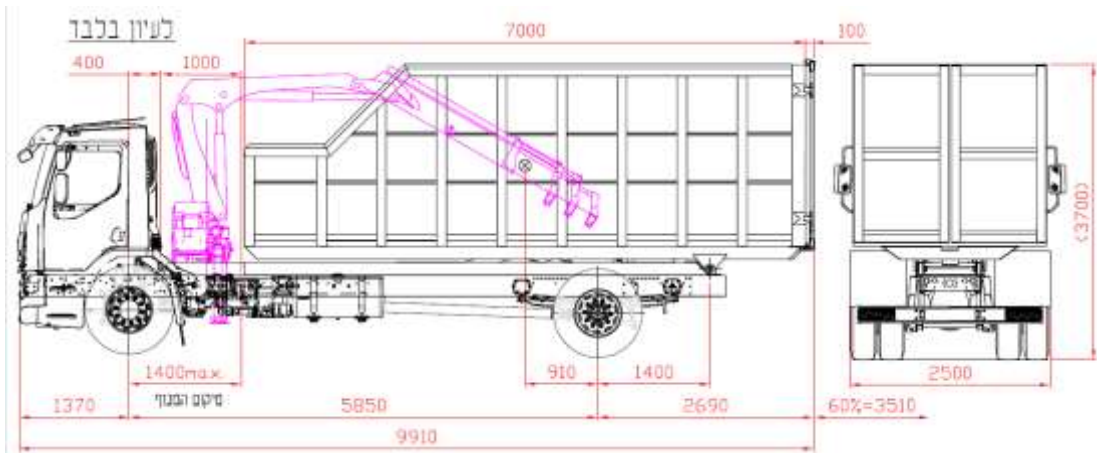

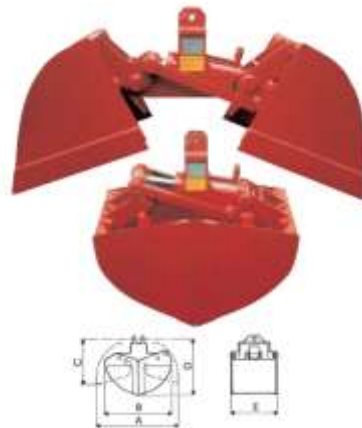

שרטוט משאית מנוף (להמחשה בלבד)

מפרט טכני שווה ערך משאית דחס

פרוט הדרישה	הנושא
KAD-A-19	דגם מרכב הדחס
כ-5050 מ"מ	אורך הארגז
כ-1970 מ"מ	גובה הארגז
כ-2460 מ"מ	רוחב הארגז
כ-5300 ק"ג ללא תוספות	משקל עצמי של הדחס
עד 19 ממ"ק מקס'	נפח ארגז הדחס
HARDOX או ST-52	סוג מתכת בגג
HARDOX או ST-52	סוג מתכת בקירות צד
450 HARDOX	סוג המתכת ועובייה ברצפה
450 HARDOX	סוג מתכת קיר דוחף
מיכל מיצים מיוחד עם שני פתחים	שיטת ניקוז מיצים ומיקום
מקצועי EPDM קל להחלפה	אטם למניעת נזילות
טלסקופית חד כיוונית אלכסונית	מבנה בוכנה מרכזית
פיקוד חשמלי	פיקוד על פעולות הדחס
מבנה TAIL-GATE:	
1.74 דצ"ק	נפח השוקת
2490 מ"מ	רוחב חיצוני של השוקת
5,450 HARDOX מ"מ	סוג מתכת תחתית השוקת
450 HARDOX	סוג מתכת צידי השוקת
32,000 – 27,000 ק"ג	כוח דחיסה מרבי
210 – 250 BAR	לחץ עבודה במערכת השמן
PTO 1: 1 1000 סל"ד	זמן מחזור של כף הדחיסה
פיקוד חשמלי	פיקוד על הזנב פריקה ונעילה
אוטומטית, פיקוד חשמלי	שיטת מנגנון הבקרה להורדה ונעילת הזנב
ע"י קיר דוחף	צורת פריקה
PTO 1 : 1 1100 סל"ד	הספק מנוע נדרש בעבודה
פיקוד חשמלי על מנגנון הידראולי עם אבטחה מיכנית	נעילת הזנב
שונות:	
180 ליטר	נפח מיכל שמן הידראולי
10 D.B. – 8 מעל רעש רקע	עוצמת רעש בעבודה
מחוסמים על ציפוי כרום שנעים בתוך מיסבי החלקה ברונזה וטפלון ללא צורך בגירוז	פינים ובוקסות
מכלולים עיקריים הכלולים במערכת:	
מרכב דחס המיועד למשאית – העמסה אחורית	
קירות צד קמורים	
מדרגות וסולם עלייה לגג	
מערכת התראה אקוסטית להרמת זנב	
מתקן להרמת מיכלונים מותאם באופן מלא עם הפעלה חשמלית	
מתקן זרועות להרמת מיכלים 770-1100 ליטרים מותאם באופן מלא עם הפעלה חשמלית. כושר הרמה 1000 ק"ג לפחות	
מוט תמיכה עליון לשיכוך עבור המיכלים ומיכלונים המונפים לריקון	
מערכות זמזם, ותקשורת בין הנהג לצוות	
מערכות חילוץ בחירום	
משאבת בוכנות אמינה במיוחד	

	כול עבודות החשמל לפי חוק החשמל ברמה גבוהה במיוחד לאמינות מוגברת
	התקני הגנה לפנסים האחוריים
	גשר תאורה עליון הכולל פנסי עבודה, 2 זרקורים, לוחית זיהוי נוספת וכדומה
	התקן עבודה בגובה מובנה במרכב, לזמן שירות ותחזוקה
	מתלים לציוד עזר כגון מטאטא ויעה
	מערכת הכוללת מצלמה אחורית במעגל סגור. המצלמה מקרינה על מסך בקרה בתא הנהג
	מערכות פיקוד ובקרה עם שליטה מתא הנהג
	מיכל לאצירת תשטיפי אשפה "מיצים" עם ברו ריקון
	לחצן פעמון משני צידי המשאית.
	מפסקי חרום - עצירה משני צידי המשאית ובתא הנהג
	מבנה העשוי פלדות ייעודיות ומחוזקות.
	מגני בוץ על פחי התקן הרלוונטי
	תאורת צד על פי התקן הרלוונטי
	מגני צד על פי התקן הרלוונטי
	מגני גלגלים מפלדה (כנפיים)
	התקנה תקנית על שלדת המשאית
	בדיקת המתקן והעברת בבחינות שונות במתחם המפעל לפני המסירה
	רישוי מלא של מרכב הדחס על המשאית במשרד התחבורה (העברת טסט לפי הוראת רישוי)
	מנורה מהבהבת על הגג בהתאם לתקן
	מיכל מיצים פולימרי (במידה ואין מקום, נתאים מיכל מיצים ייעודי ממתכת)
	צביעה בצבע אפוקסי ייעודי

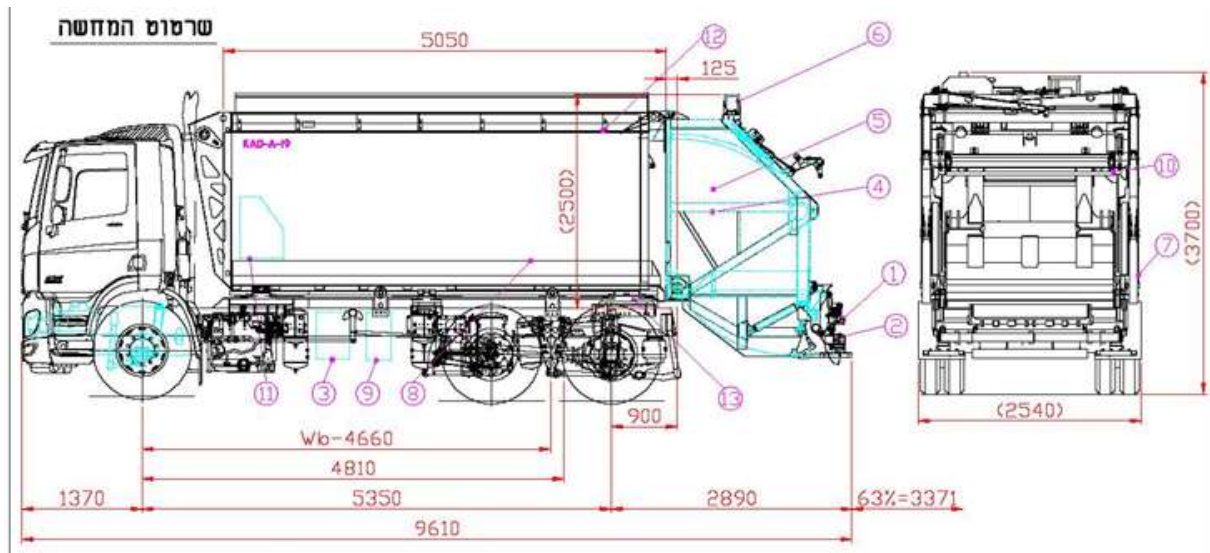

נספח 2

נספח ביטוח

לעניין הגדרות נספח ביטוח זה:

"המבוטח" - _____

"מבקש האישור" – החברה הכלכלית לפיתוח קריית אתא ו/או חברות עירוניים ו/או גופי סמך רשומים ו/או עמותות בשליטתם ו/או מנהליהם ו/או עובדיהם

"השירותים" - שירותי אספקת משאיות דחס ומשאיות עם מנוף עבור פינוי אשפה.

1. מבלי לגרוע מאחריות המבוטח על פי הסכם זה או על פי כל דין, על המבוטח לערוך ולקיים, על חשבון המבוטח, אצל חברת ביטוח מורשית כדין בישראל, למשך כל תקופת מתן השירותים החל מיום מתן האישור לביצוע השירותים, ביטוחים הולמים, ככל שנהוגים בתחום פעילות המבוטח (לפי העניין: ביטוח אש מורחב, ביטוח אבדן תוצאתי, ביטוח חבות מעבידים, ביטוח אחריות כלפי צד שלישי, ביטוח אחריות מקצועית, ביטוח חבות מוצר, ביטוח עבודות קבלניות, ביטוחי כלי רכב), בגבולות אחריות סבירים בהתאם לאופי והיקף הסכם זה, ומבלי לגרוע מכלליות האמור, לכל הפחות את הביטוחים המפורטים בנספח המצ"ב להסכם זה והמהווים חלק בלתי נפרד הימנו (בהתאמה להלן: "ביטוחי המבוטח" ו-"אישורי ביטוחי המבוטח").

2. ביטוחי המבוטח יכללו הוראות לפיהם:

2.1.1 **ביטוח כלי רכב** - בגין כלי רכב בבעלות ו/או באחריות המבוטח ו/או המשמשים את המבוטח במסגרת מתן השירותים:

2.1.1.1 ביטוח חובה כנדרש על-פי דין וביטוח צד שלישי (רכוש) עקב השימוש בכלי רכב בגבול אחריות שלא יפחת מ- 750,000 ₪ לכלי.

למבוטח הזכות שלא לערוך ביטוח צד שלישי כאמור אולם יראו בכך "ביטוח עצמי" כאילו נערך ביטוח צד ג' כאמור.

2.1.1.2 ביטוח מקיף.

2.1.1.3 ביטוח כל הסיכונים לציוד מכני הנדסי, כולל פריצה, שוד, רעידת אדמה, סיכוני טבע ונזק בזדון, מפני אובדן או נזק פיזי בלתי צפוי, הנובע מסיבה כלשהי, במלוא ערך כינון.

הביטוח יכלול כיסוי לצד שלישי בגין פגיעה גופנית או נזק לרכוש בגבול אחריות של 1,000,000 ₪ בגין כל כלי הנדסי כבד.

הביטוח יורחב לשפות את מבקש האישור ו/או את בעלי הזכויות הנוספים בשל אחריות שעלולה להיות מוטלת על מי מהם עקב השימוש בציוד, בכפוף לסעיף אחריות צולבת.

2.2 הפרת תנאי ביטוחי המבוטח והתנאותיהם ו/או אי עמידה בתנאי הביטוחים בתום לב לא תגרע מזכויות מבקש האישור ו/או בעלי הזכויות הנוספים לקבלת שיפוי על פי הביטוחים כאמור.

2.3 היקף הכיסוי לא יפחת מתנאי ביט או כל נוסח מקביל. חריג רשלנות רבתי (אם קיים) יבוטל, אולם אין בביטול הסעיף כאמור כדי לגרוע מזכויות המבטח וחובות המבוטח על פי חוק חוזה ביטוח התשמ"א - 1981.

2.4 היה וקיים סעיף המפקיע ו/או מצמצם בדרך כלשהי את אחריות המבטח מכל סיבה, לרבות תנאים מוקדמים לכיסוי ו/או אמצעי מיגון ו/או ביטוח חסר ו/או מידע חיתומי שגוי ו/או מטעה, סעיף זה לא יופעל כלפי מבקש האישור ו/או הבאים מטעם מבקש האישור ו/או כלפי בעלי הזכויות הנוספים.

2.5 מבטח המבוטח מותר על זכות התחלוף כלפי מבקש האישור ו/או כלפי הבאים מטעם מבקש האישור אולם הוויתור על זכות התחלוף כאמור לא יחול כלפי אדם שגרם לנזק בזדון.

3. על המבוטח להמציא לידי מבקש האישור, 7 ימים ממועד החתימה על הסכם זה, ובכל מקרה כתנאי מקדים לתחילת ביצוע השירותים, את אישורי ביטוחי המבוטח, חתומים בידי מבטח המבוטח, בהתאם להוראות המפקח על הביטוח, רשות שוק ההון, ביטוח וחיסכון 6-2019 וכך למשך כל תקופת השירותים וכל עוד מוטלת על המבוטח החובה לערוך ביטוחים כמפורט בנספח ביטוח זה.

בכל פעם שמבטח המבוטח יודיע למבקש האישור כי מי מביטוחי המבוטח עומד להיות מבוטל או עומד לחול בו שינוי לרעה, על המבוטח לערוך את אותו הביטוח מחדש ולהמציא אישור עריכת ביטוח חדש, לפני מועד ביטול הביטוח או השינוי לרעה כאמור.

מוסכם כי בכל מקרה בו יחול שינוי בהוראות המפקח על הביטוח כאמור, מבקש האישור רשאי להחליף את דוגמת נוסח אישורי ביטוחי המבוטח בנוסח אישורי ביטוח חלופיים, וזאת בכפוף להתחייבויות הביטוח של המבוטח כמפורט בנספח ביטוח זה ובאישורי ביטוחי המבוטח.

4. מובהר כי אי המצאת אישורי ביטוחי המבוטח במועד או בהתאם להוראות נספח ביטוח זה, לא תגרע מהתחייבויות המבוטח על פי הסכם זה, ומבלי לגרוע מכלליות האמור לרבות התחייבויות בדבר לוחות זמנים, ועל המבוטח לקיים את כל התחייבויות המבוטח על פי הסכם זה גם אם ימנע מהמבוטח ביצוע השירותים בשל אי הצגת אישורי ביטוחי המבוטח במועד. מוסכם כי המבוטח יהיה מנוע מלהעלות כל טענה ו/או דרישה כלפי מבקש האישור ו/או כלפי הבאים מטעם מבקש האישור ו/או כלפי בעלי הזכויות הנוספים עקב כך שלא יתאפשר למבוטח להתחיל בביצוע השירותים טרם הומצאו אישורי ביטוחי המבוטח כנדרש.

5. מבקש האישור רשאי לבדוק את אישורי ביטוחי המבוטח, ועל המבוטח לבצע כל שינוי או תיקון שיידרש על מנת להתאימם להתחייבויות המבוטח כאמור בנספח ביטוח זה. מוסכם בזה במפורש כי אין בעריכת ביטוחי המבוטח, בהמצאת אישורי ביטוחי המבוטח ו/או בבדיקתם ו/או באי בדיקתם ו/או בשינויים כדי להוות אישור בדבר התאמת ביטוחי המבוטח למוסכם ואין בכך כדי להטיל אחריות כלשהי על מבקש האישור ו/או על מי מטעם מבקש האישור ו/או לצמצם את אחריות המבוטח על-פי הסכם זה ו/או על-פי דין.

6. מוסכם בזאת, כי היקף הכיסוי הביטוחי ובכלל זאת קביעת גבולות האחריות כאמור בנספח ביטוח זה ובאישור ביטוחי המבוטח, הינה בבחינת דרישה מזערית המוטלת על המבוטח, שאינה פוטרת את המבוטח ממלוא החבות על-פי הסכם זה ו/או על-פי דין. למבוטח לא תהא כל טענה ו/או דרישה כלפי מבקש האישור ו/או כלפי מי מהבאים מטעם מבקש האישור בכל הקשור לגבולות האחריות האמורים ו/או כל טענה אחרת בנושא גובה ו/או היקף הכיסוי הביטוחי שהוצא על ידי המבוטח.

7. המבוטח פוטר את מבקש האישור ו/או את מי מהבאים מטעם מבקש האישור, מאחריות לאבדן או לנזק אשר עלול להיגרם לרכוש כלשהו שיובא על-ידי ו/או מטעם ו/או עבור המבוטח לאתר ביצוע השירותים ו/או לסביבתם ו/או אשר משמש את המבוטח לצורך ביצוע השירותים (ומבלי לגרוע מכלליות האמור, לרבות משאיות, כלי רכב, נגררים וכלי שינוע כלשהם) אולם הפטור כאמור לא יחול לטובת אדם שגרם לנזק בזדון.

8. על המבוטח להודיע למבקש האישור מיד על כל אירוע העלול להוות עילה לתביעה על-פי ביטוחי המבוטח, ולשתף פעולה עם מבקש האישור ו/או מי מטעם מבקש האישור, ככל שיידרש, לשם מימוש תביעת ביטוח אשר יוחלט על-ידי מבקש האישור להגישה למבטחים. למען הסר ספק, מודגש במפורש כי על המבוטח לשאת בתשלומי דמי הביטוח ובסכומי ההשתתפות העצמית. סכומים אלה יהיו ניתנים לקיזוז על ידי מבקש האישור מכל סכום שיגיע למבוטח על פי הסכם זה.

9. ככל שיועסקו על ידי המבוטח קבלני משנה בקשר עם השירותים, על המבוטח לוודא כי הינם מקיימים ביטוחים מתאימים, בהתאם לאופי והיקף ההתקשרות עימם, או לחילופין לכלול אותם בביטוחי המבוטח, וזאת למשך כל תקופת התקשרותם עם המבוטח או לתקופה מאוחרת יותר על פי המוגדר בנספח ביטוח זה.

באחריות המבוטח לדאוג כי סעיפי הביטוח שיכללו בהסכמים השונים שייחתמו בין המבוטח לבין קבלני משנה במסגרת ו/או בקשר עם השירותים, יכללו סעיפים לפיהם כל הזכויות בביטוחיהם, כגון וויתור על זכות התחלוף, הרחבות שיפוי, ראשוניות, פטור בגין נזק לרכושם, וכן פטור בגין כל טענה ו/או תביעה בקשר לתוכן או היקף ביטוח השירותים הקבלניות, יוקנו גם לטובת מבקש האישור ו/או לטובת בעלי הזכויות הנוספים.

10. מוסכם כי המבוטח יהא חייב בשיפוי מבקש האישור ו/או מי מטעם מבקש האישור בגין נזק ו/או תשלום שהיה אמור להיות משולם על-ידי מבטח המבוטח בכל מקרה שבו המבטח כאמור דחה תביעה מכל סיבה שהיא, בין היתר בשל טענה שאין בידי מבקש האישור ו/או מי מטעם מבקש האישור אישור ביטוחי המבוטח בתוקף ו/או בגין נזקים שבאחריות המבוטח לפי דין או לפי הסכם זה, וזאת מיד עם דרישת מבקש האישור הראשונה בכתב.

11. לא ערך המבוטח את ביטוחי המבוטח כמתחייב בנספח ביטוח זה ו/או לא חידשם ו/או לא קיימם במלואם או במועדם, תהא לרשות מבקש האישור הזכות, לאחר מתן הודעה למבוטח 14 יום מראש על כוונת מבקש האישור לעשות כן, לערוך את ביטוחי המבוטח ולשלם את דמי הביטוח וכל ההוצאות הנלוות לכך (במפורש לרבות דמים והפרשי הצמדה וריבית). כל ההוצאות בגין התשלומים וההוצאות של מבקש האישור עקב הפרת התחייבות המבוטח לערוך את ביטוחי המבוטח, יחולו על המבוטח בלבד, ולמבקש האישור תהא הזכות לנכות את הוצאות הביטוח מכל סכום שיגיע למבוטח, בצירוף הפרשי הצמדה וריבית כדין. אין בהוראות סעיף זה כדי לגרוע מהתחייבות המבוטח ו/או כדי להטיל על מבקש האישור אחריות כלשהי. מובהר, כי המבוטח יהיה אחראי באופן מלא לנזקים בלתי מבוטחים, לרבות נזקים שהם מתחת לסכום ההשתתפות העצמית. כמו כן, מוסכם במפורש כי המבוטח יהא חייב בפיצוי ו/או בשיפוי מבקש האישור בגין כל נזק ו/או תשלום שהמבוטח יחוייב בו לרבות תשלום השתתפות עצמית, בגין נזקים שבאחריות המבוטח לפי דין או לפי הסכם זה מיד עם דרישתו הראשונה בכתב.
12. הפרה של איזה מהוראות נספח ביטוח זה תהווה הפרה יסודית. על אף האמור, מוסכם כי אי המצאת אישורי ביטוחי המבוטח לא תחשב כהפרה יסודית אלא לאחר דרישת מבקש האישור להמצאת אישורי ביטוחי המבוטח, 10 ימים מראש ובכתב, ובתנאי כי המבוטח ערך את הביטוחים הנדרשים כמפורט בנספח ביטוח זה על נספחיו.

נספח 2' - אישור ביטוחי המבוטח

תאריך הנפקת האישור :		אישור קיום ביטוחים		
אישור ביטוח זה מהווה אסמכתא לכך שלמבוטח ישנה פוליסת ביטוח בתוקף, בהתאם למידע המפורט בה. המידע המפורט באישור זה אינו כולל את כל תנאי הפוליסה וחריגיה. יחד עם זאת, במקרה של סתירה בין התנאים שמפורטים באישור זה לבין התנאים הקבועים בפוליסת הביטוח יגבר האמור בפוליסת הביטוח למעט במקרה שבו תנאי באישור זה מיטיב עם מבקש האישור.				
מבקש האישור הראשי	גורמים נוספים הקשורים למבקש האישור וייחשבו כמבקש האישור	המבוטח/המועמד לביטוח	אופי העסקה והעיסוק המבוטח	מעמד מבקש האישור
שם : החברה הכלכלית לפיתוח קריית אתא	שם : תאגידים ו/או חברות עירוניים ו/או גופי סמך רשתיים ו/או עמותות בשליטתם ו/או נבחריהם ו/או מנהליהם ו/או עובדיהם	שם : _____	<input type="checkbox"/> נדלין <input checked="" type="checkbox"/> שירותים <input type="checkbox"/> אספקת מוצרים <input checked="" type="checkbox"/> אחר : _____	<input type="checkbox"/> משכיר <input type="checkbox"/> שוכר <input type="checkbox"/> זכיון <input type="checkbox"/> קבלני משנה <input checked="" type="checkbox"/> מזמין שירותים <input type="checkbox"/> מזמין מוצרים <input type="checkbox"/> אחר : _____
ת.ז.ח.פ. : 511673550	ת.ז.ח.פ. : _____	ת.ז.ח.פ. : _____	העיסוק המבוטח : שירותי אספקת משאיות דחס ומשאיות מנוף עבור פינוי אשפה.	
מען : _____	מען : _____	מען : _____		
תיאור הקשר למבקש האישור הראשי : חברת אם ו/או חברת בת ו/או חברת אחות ו/או חברה קשורה ו/או חברה שלובה ו/או חלק מקבוצה ו/או מזמין השירותים.				

כיסויים

כיסויים נוספים בתוקף וביטול חריגים	מטבע	גבול אחריות לכלל פעילות המבוטח/ סכום ביטוח		ת. סיום	ת. תחילה	נוסח ומהדורת פוליסה	מספר הפוליסה	סוג הביטוח חלוקה לפי גבולות אחריות או סכומי ביטוח
		למקרה	לתקופה					
,304,302 ,309,307 ,321,315 ,328,322 ,329 343,312	₪	4,000,000	4,000,000			ביט		צד ג'
,319,309 ,350,328 344	₪	20,000,000	20,000,000			ביט		אחריות מעבידים
,302,301 ,304,303 ,321,309 ,325,326 ,328,327 332	₪	4,000,000	4,000,000			ביט		חבות מוצר

פירוט השירותים (בכפוף, לשירותים המפורטים בהסכם בין המבוטח למבקש האישור, יש לציין את קוד השירות מתוך הרשימה המפורטת בנספח ג') :
004
072

ביטול/שינוי הפוליסה
שינוי לרעת מבקש האישור או ביטול של פוליסת ביטוח, לא ייכנס לתוקף אלא **30 יום** לאחר משלוח הודעה למבקש האישור בדבר השינוי או הביטול.

חתימת האישור
המבטח :

נספח 3 לחוזה
ערבות ביצוע

לכבוד החברה הכלכלית לפיתוח קריית אתא בע"מ

סניף

כתובת סניף

טלפון

פקס:

א.נ.,

הנדון: ערבות בנקאית מס'

1. אנו ערבים בזה כלפיכם לתשלום כל סכום עד לסכום כולל של 300,000 ₪ (שלוש מאות אלף שקלים חדשים) (להלן: "סכום הערבות"), שתדרשו מאת המציע _____ (להלן: "הנערב"), בקשר מכרז פומבי מס' _____ לאספקת משאיות דחס ומשאיות מנוף לפינוי אשפה ופסולת עבור החברה הכלכלית לפיתוח קריית אתא בע"מ.
2. סכום הערבות יהיה צמוד למדד המחירים לצרכן כפי שהוא מתפרסם מפעם לפעם ע"י הלשכה המרכזית לסטטיסטיקה ולמחקר כלכלי, בתנאי ההצמדה שלהלן: "המדד היסודי" לעניין ערבות זו, יהא מדד חודש דצמבר 2024 שהתפרסם בחודש שלאחריו. "המדד החדש" לעניין ערבות זו, יהא המדד שפורסם לאחרונה וקודם לקבלת דרישתכם על פי ערבות זו. הפרשי הצמדה לעניין ערבות זו יחושבו כדלהלן: אם יתברר כי המדד החדש עלה לעומת המדד היסודי, יהיו הפרשי ההצמדה - הסכום השווה למכפלת ההפרש בין המדד החדש למדד היסודי בסכום הדרישה מחולק במדד היסודי. אם המדד החדש יהיה נמוך מהמדד היסודי, נשלם לכם את הסכום הנקוב בדרישתכם עד לסכום הערבות, ללא כל הפרשי הצמדה.
3. אנו מתחייבים לשלם לכם כל סכום או סכומים עד לסך הנ"ל בתוספת הפרשי הצמדה מיד עם דרישתכם הראשונה בכתב שתגיע אלינו לפי כתובתנו המפורטת לעיל מבלי להטיל עליכם חובה להוכיח את דרישתכם ומבלי שתהיו חייבים לדרוש את התשלום תחילה מאת הנערב.
4. ערבות זו תישאר בתוקף עד ליום _____ (כולל) בלבד ולאחר תאריך זה תהיה בטלה ומבוטלת. כל דרישה על פי ערבות זו צריכה להתקבל על ידינו בכתב לא יאוחר מהתאריך הנ"ל.
5. ערבות זו אינה ניתנת להעברה או להסבה והינה אוטונומית.

בכבוד רב,

ה ב נ ק

נספח 3א' לחוזה

ערבות בדק בעבור כל משאית

לכבוד
החברה הכלכלית לפיתוח קריית אתא בע"מ
סניף
כתובת הסניף
טלפון
פקס:

א.ג.,

הנדון: ערבות בנקאית מס'.....

1. אנו ערבים בזה כלפיכם לתשלום כל סכום עד לסכום כולל של 50,000 ₪ (חמישים אלף שקלים חדשים) (להלן: "סכום הערבות"), שתדרשו מאת המציע _____ (להלן: "הנערב"), בקשר למכרז פומבי מס' _____ לאספקת משאיות דחס ומשאיות מנוף לפינוי אשפה ופסולת עבור החברה הכלכלית לפיתוח קריית אתא בע"מ.
- סכום הערבות יהיה צמוד למדד המחירים לצרכן כפי שהוא מתפרסם מפעם לפעם ע"י הלשכה המרכזית לסטטיסטיקה ולמחקר כלכלי, בתנאי ההצמדה שלהלן:
"המדד היסודי" לעניין ערבות זו, יהא מדד חודש _____ 2026 שהתפרסם בחודש שלאחריו.
"המדד החדש" לעניין ערבות זו, יהא המדד שפורסם לאחרונה וקודם לקבלת דרישתכם על פי ערבות זו.
הפרשי הצמדה לעניין ערבות זו יחושבו כדלהלן: אם יתברר כי המדד החדש עלה לעומת המדד היסודי, יהיו הפרשי ההצמדה - הסכום השווה למכפלת ההפרש בין המדד החדש למדד היסודי בסכום הדרישה מחולק במדד היסודי.
אם המדד החדש יהיה נמוך מהמדד היסודי, נשלם לכם את הסכום הנקוב בדרישתכם עד לסכום הערבות, ללא כל הפרשי הצמדה.
2. אנו מתחייבים לשלם לכם כל סכום או סכומים עד לסך הנ"ל בתוספת הפרשי הצמדה מיד עם דרישתכם הראשונה בכתב שתגיע אלינו לפי כתובתנו המפורטת לעיל מבלי להטיל עליכם חובה להוכיח את דרישתכם ומבלי שתהיו חייבים לדרוש את התשלום תחילה מאת הנערב.
3. ערבות זו תישאר בתוקף עד ליום _____ (כולל) בלבד ולאחר תאריך זה תהיה בטלה ומבוטלת. כל דרישה על פי ערבות זו צריכה להתקבל על ידינו בכתב לא יאוחר מהתאריך הנ"ל.
4. ערבות זו אינה ניתנת להעברה או להסבה והינה אוטונומית.

בכבוד רב,

ה ב נ ק

מסמך ד'

נוסח ערבות בנקאית למכרז

לכבוד
החברה הכלכלית לפיתוח קריית אתא בע"מ
א.ג.נ.,

סניף _____
כתובת הסניף _____

מיקוד _____
טלפון _____
תאריך _____

הנדון : ערבות בנקאית מס' _____.

1. אנו ערבים בזה כלפיכם לתשלום כל סכום עד לסכום כולל של 100,000 ₪ (מאה אלף שקלים חדשים) (להלן: "**סכום הערבות**"), שתדרשו מאת בעל ההצעה _____ (להלן: "**הנערב**"), בקשר למכרז פומבי מס' _____ לאספקת משאיות דחס ומשאיות מנוף לפינוי אשפה ופסולת עבור החברה הכלכלית לפיתוח קריית אתא בע"מ.
2. לפי דרישתכם הראשונה בכתב, לא יאוחר משבעה ימים מתאריך התקבל דרישתכם על ידינו לפי כתובתנו המפורטת לעיל, אנו נשלם לכם כל סכום הנקוב בדרישה ובלבד שלא יעלה על סכום הערבות, מבלי להטיל עליכם חובה להוכיח את דרישתכם ומבלי שתהיו חייבים לדרוש את התשלום תחילה מאת הנערב.
3. ערבות זו תישאר בתוקפה עד ליום _____ (כולל) בלבד ולאחר תאריך זה תהיה בטלה ומבוטלת. כל דרישה על פי ערבות זו צריכה להתקבל על ידינו בכתב לא יאוחר מהתאריך הנ"ל.
4. ערבות זו אינה ניתנת להעברה או להסבה והינה אוטונומית.

בכבוד רב,

הבנק